

VSB 141

Adatte all'impiego in impianti idraulici, di riscaldamento, di condizionamento e pneumatici.

Suitable for use in hydraulic, heating, air conditioning and pneumatic systems

Convient pour une utilisation dans les systèmes hydrauliques, de chauffage, de climatisation et pneumatiques.



MISURA SIZE TAILLE	PRESSIONE PRESSURE PRESSION	COD.
1/2" (DN 15)	50bar/725psi	VSB141005ANN
3/4" (DN 20)	40bar/580psi	VSB141007ANN
1" (DN 25)	40bar/580psi	VSB141010ANN
1"1/4 (DN 32)	30bar/435psi	VSB141012ANN
1"1/2 (DN 40)	30bar/435psi	VSB141015ANN
2" (DN 50)	25bar/362.5psi	VSB141020ANN
2"1/2 (DN 65)	18bar/261psi	VSB141025ANN
3" (DN 80)	16bar/232psi	VSB141030ANN

CAPITOLATO

Attacchi filettati femmina/femmina.

Maniglia a leva in acciaio (alluminio nelle misure 2"1/2, 3" e 4").

Corpo in ottone nichelato.

Temperatura minima e massima d'esercizio: -20°C, 150°C in assenza di vapore.

Attacchi filettati femmina:

- ISO 7/1 Rp parallelo (equivalente a DIN EN 10226-1 e BS EN 10226-1) da 1/4" a 2".

- ISO 228 (equivalente a DIN EN ISO 228 e BS EN ISO 228) 2"1/2, 3" e 4".

SPECIFICATIONS

Female/female threaded connections.

Steel lever handle (aluminium in sizes 2"1/2, 3" and 4"). Nickel-plated brass body.

Minimum and maximum operating temperature: -20°C, 150°C in the absence of steam. Female threaded connections:

- ISO 7/1 Rp parallel (equivalent to DIN EN 10226-1 and BS EN 10226-1) from 1/4" to 2". - ISO 228 (equivalent to DIN EN ISO 228 and BS EN ISO 228) 2"1/2, 3" and 4".

CARACTÉRISTIQUES

Connexions filetées femelle/femelle.

Béquille en acier (aluminium dans les tailles 2"1/2, 3" et 4"). Corps en laiton nickelé.

Température minimale et maximale de fonctionnement : -20°C, 150°C en l'absence de vapeur.

Connexions filetées femelles :

- ISO 7/1 Rp parallèle (équivalent à DIN EN 10226-1 et BS EN 10226-1) de 1/4" à 2". - ISO 228 (équivalent à DIN EN ISO 228 et BS EN ISO 228) 2"1/2, 3" et 4".

INGOMBRI / DIMENSIONS

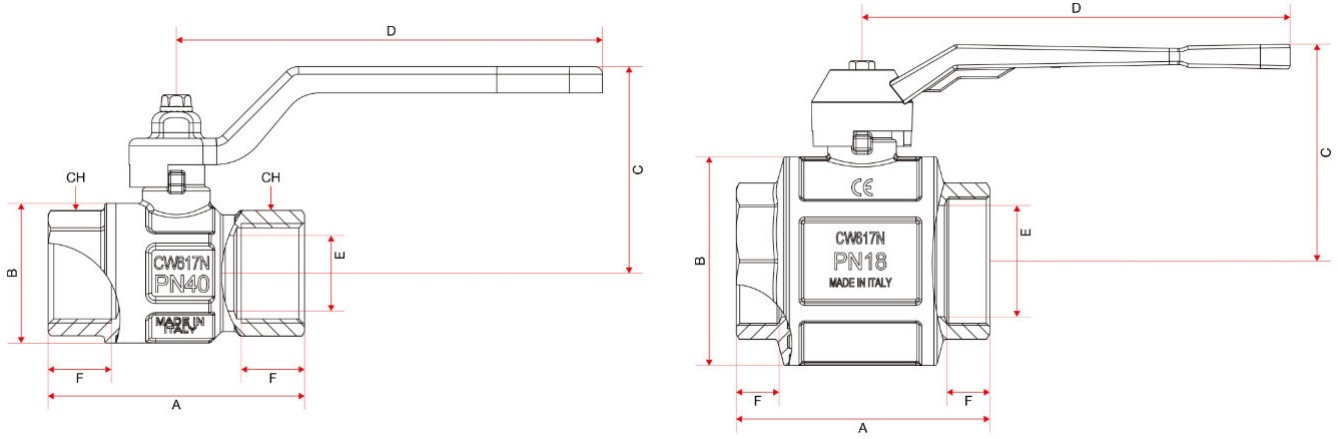

	1/2"	3/4"	1"	1"1/4	1"1/2	2"	2"1/2	3"
DN	15	20	25	32	40	50	65	80
A	61	68	85	99,5	109	130	148	168
B	30,5	37	45,5	58	71	85	122	142
C	48,8	54,8	56,8	75	90,3	97,3	126,75	135,75
D	88,5	113	113	138	157,8	157,8	250	250
E	15	20	25	32	40	50	65	80
F	15	16,3	19,1	21,4	21,4	25,7	25	27,5
CH	25	31	38	47	54	66		
Kg/cm2 bar	50	40	40	30	30	25	18	16
LBS - psi	725	580	580	435	435	362,5	261	232

MATERIALI misure da 1/4" a 2" / **MATERIALS** measures from 1/4" to 2" / **LES MATÉRIAUX** mesurent de 1/4" à 2"

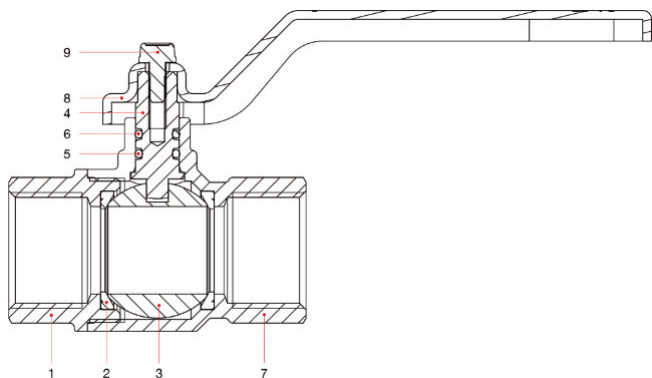

	DESCRIZIONE / DESCRIPTION / DESCRIPTION	MATERIALE / MATERIAL / MATÉRIEL
1	Manicotto femmina / Female sleeve / Manchon femelle	Ottone nichelato CW617N / Nickel-plated brass CW617N / Laiton nickélé CW617N
2	Sede / Seat / Siège	P.T.F.E.
3	Sfera / Ball / Bille	Ottone cromato CW617N / Chromed brass CW617N / Laiton chromé CW617N
4	Asta / Rod / Tige	Ottone CW614N / CW614N brass / Laiton CW614N
5	O-ring / Joints toriques	NBR
6	O-ring / Joints toriques	Viton®
7	Corpo / Body / Corps	Ottone nichelato CW617N / Nickel-plated brass CW617N / Laiton nickélé CW617N
8	Leva / Lever / Levier	Acciaio verniciato P04 / P04 painted steel / Acier peint P04
9	Vite / Screw / Vis	Acciaio zincato C4C / C4C galvanized steel / Acier galvanisé C4C

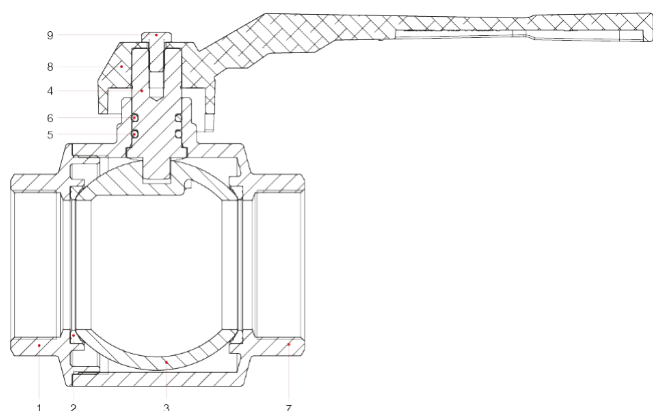

	DESCRIZIONE / DESCRIPTION / DESCRIPTION	MATERIALE / MATERIAL / MATÉRIEL
1	Manicotto femmina / Female sleeve / Manchon femelle	Ottone nichelato CW617N / Nickel-plated brass CW617N / Laiton nickelé CW617N
2	Sede / Seat / Siège	P.T.F.E.
3	Sfera / Ball / Bille	Ottone cromato CW617N / Chromed brass CW617N / Laiton chromé CW617N
4	Asta / Rod / Tige	Ottone CW614N / CW614N brass / Laiton CW614N
5	O-ring / Joints toriques	NBR
6	O-ring / Joints toriques	Viton®
7	Corpo / Body / Corps	Ottone nichelato CW617N / Nickel-plated brass CW617N / Laiton nickelé CW617N
8	Leva / Lever / Levier	Alluminio / Aluminum / Aluminium
9	Vite / Screw / Vis	CB4 FF (C34) zincato / CB4 FF (C34) galvanized / CB4 FF (C34) galvanisé

INSTALLAZIONE

Le valvole VSB sono bidirezionali, gestiscono il flusso in entrambe le direzioni.

Le valvole sono composte da una sfera, due guarnizioni, un'asta, OR, maniglia e due parti di ottone, corpo e manicotto, che le contengono e che sono assemblate fra loro tramite filettatura e sigillate mediante apposito frena-filetti.

Per evitare che lo strato di frena-filetti si rompa e quindi che la valvola perda dall'accoppiamento corpo-manicotto, bisogna evitare di sottoporre le due parti a momenti torcenti.

Per la loro installazione vanno utilizzate le normali pratiche idrauliche, ed in particolare:

- assicurarsi che le due tubature siano correttamente allineate;
- durante il montaggio applicare la chiave all'estremità della valvola più vicina al tubo;
- l'applicazione di materiale di fissaggio (PTFE, canapa) deve essere limitato alla zona del filetto, un eccesso potrebbe interferire nella zona di chiusura sfera guarnizione pregiudicando la tenuta.
- nel caso in cui il fluido presenti delle impurità (sporco, polvere, eccessiva durezza dell'acqua), queste vanno rimosse o filtrate perché altrimenti durante la rotazione della sfera possono danneggiare le guarnizioni.

DISINSTALLAZIONE

Per la disinstallazione della valvola dalla linea o comunque prima di svitare le giunzioni ad essa collegate:

- indossare gli indumenti protettivi normalmente richiesti per lavorare con il fluido contenuto nella linea;
- depressurizzare la linea ed operare in questo modo:
- posizionare la valvola in posizione aperta e svuotare la linea;
- manovrare la valvola per scaricare la pressione residua nella cavità del corpo prima di rimuoverla dalla linea;
- durante lo smontaggio applicare la chiave all'estremità della valvola più vicina al tubo;

MANUTENZIONE

Verificare la valvola periodicamente, in funzione del suo utilizzo e delle condizioni di lavoro, per assicurarsi che funzioni correttamente.

INSTALLATION

VSB valves are bidirectional, managing flow in both directions.

The valves are composed of a ball, two gaskets, a rod, OR, handle and two brass parts, body and sleeve, which contain them and which are assembled together by threading and sealed using a special thread lock.

To prevent the thread-locking layer from breaking and therefore the valve from losing its body-sleeve connection, it is necessary to avoid subjecting the two parts to twisting moments.

For their installation, normal plumbing practices must be used, and in particular:

- make sure that the two pipes are correctly aligned;
- during assembly, apply the wrench to the end of the valve closest to the pipe;
- the application of fastening material (PTFE, hemp) must be limited to the thread area, an excess could interfere in the sealing ball closing area, compromising the seal.
- if the fluid contains impurities (dirt, dust, excessive water hardness), these must be removed or filtered because otherwise they can damage the seals during the rotation of the ball.

UNINSTALLATION

To uninstall the valve from the line or in any case before unscrewing the joints connected to it:

- wear the protective clothing normally required for working with the fluid contained in the line;
- depressurize the line and operate in this way:
 - place the valve in the open position and empty the line;
 - operate the valve to release the residual pressure in the body cavity before removing it from the line;
- during disassembly, apply the wrench to the end of the valve closest to the pipe;

MAINTENANCE

Check the valve periodically, depending on its use and working conditions, to ensure that it works correctly.

INSTALLATION

Les vannes VSB sont bidirectionnelles et gèrent le débit dans les deux sens.

Les vannes sont composées d'une bille, de deux joints, d'une tige, d'un OU, d'une poignée et de deux pièces en laiton, corps et manchon, qui les contiennent et qui sont assemblées entre elles par filetage et scellées à l'aide d'un frein filet spécial.

Pour éviter que la couche frein-filet ne se brise et donc que la vanne ne perde sa liaison corps-manchon, il faut éviter de soumettre les deux pièces à des moments de torsion.

Pour leur installation, les pratiques normales de plomberie doivent être utilisées, et notamment:

- s'assurer que les deux tuyaux sont correctement alignés ;
- lors du montage, appliquer la clé sur l'extrémité de la vanne la plus proche du tuyau;
- l'application de matériel de fixation (PTFE, chanvre) doit être limitée à la zone du filetage, un excès pourrait interférer dans la zone de fermeture de la bille d'étanchéité, compromettant l'étanchéité.
- si le fluide contient des impuretés (saleté, poussière, dureté de l'eau excessive), celles-ci doivent être éliminées ou filtrées car sinon elles peuvent endommager les joints lors de la rotation de la bille.

DÉSINSTALLATION

Pour désinstaller la vanne de la conduite ou en tout cas avant de dévisser les joints qui y sont reliés:

- porter les vêtements de protection normalement nécessaires pour travailler avec le fluide contenu dans la conduite;
- dépressuriser la ligne et opérer de cette façon:
 - placer la vanne en position ouverte et vider la conduite;
 - actionner la vanne pour évacuer la pression résiduelle dans la cavité corporelle avant de la retirer de la conduite;
- lors du démontage, appliquer la clé sur l'extrémité de la vanne la plus proche du tuyau;

ENTRETIEN

Vérifiez périodiquement la vanne, en fonction de son utilisation et des conditions de travail, pour vous assurer de son bon fonctionnement.

DIAGRAMMA PERDITE DI CARICO (Con acqua), misure da 1/4" a 2"

PRESSURE DROP DIAGRAM (With water), sizes from 1/4" to 2"

DIAGRAMME DE PERTE DE PRESSION (Avec eau), tailles de 1/4" à 2"

KV	1/2"	3/4"	1"	1"1/4	1"1/2	2"	2"1/2	3"	4"
	15,65	26,26	41,44	63,69	101	169	376	472	892



DIAGRAMMA PERDITE DI CARICO (Con acqua), misure da 2"1/2 a 4"

PRESSURE DROP DIAGRAM (With water), sizes from 2"1/2" to 4"

DIAGRAMME DE PERTE DE PRESSION (Avec eau), tailles de 2"1/2 à 4"

KV	1/2"	3/4"	1"	1"1/4	1"1/2	2"	2"1/2	3"	4"
	15,65	26,26	41,44	63,69	101	169	376	472	892

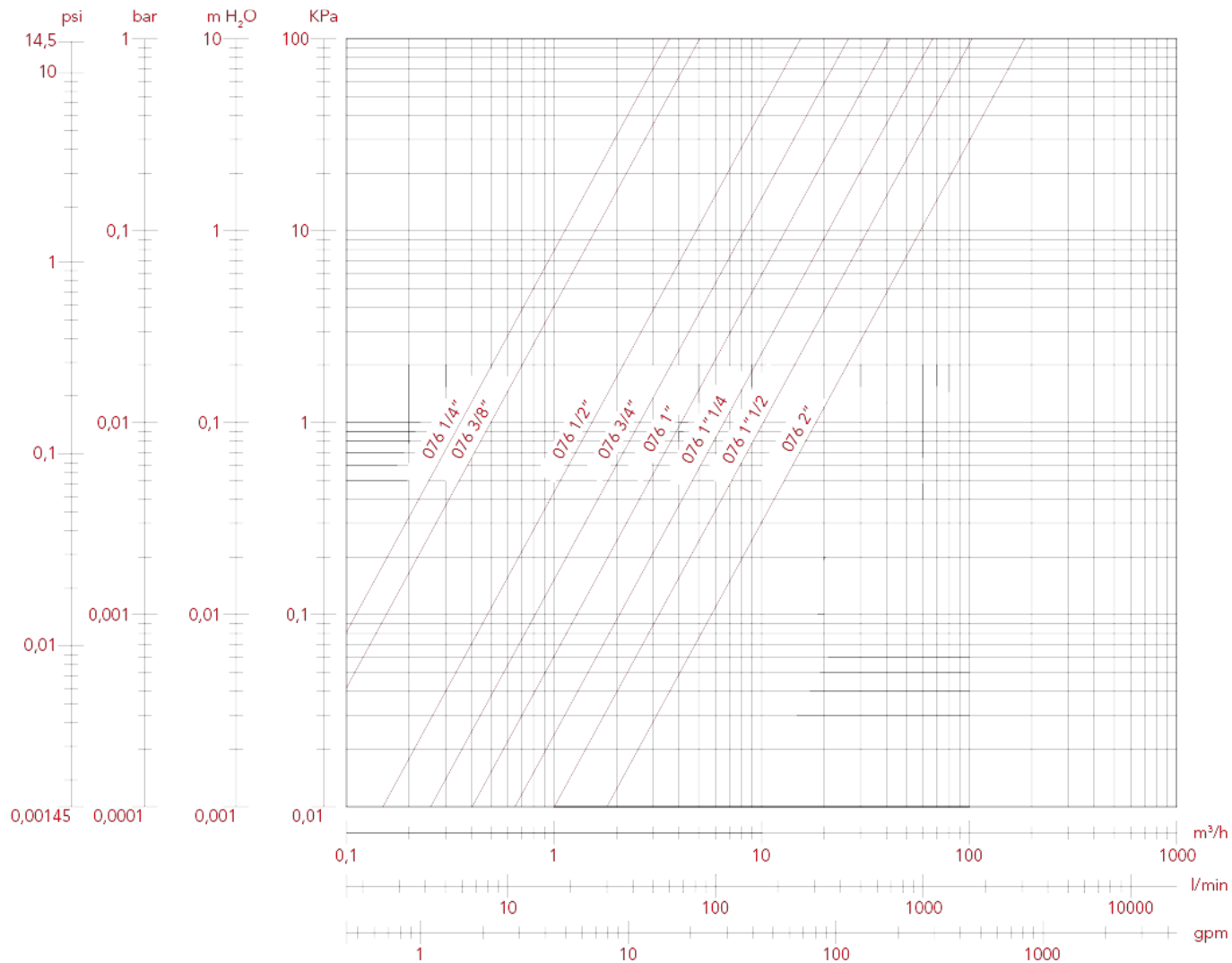

DIAGRAMMA PRESSIONE-TEMPERATURA

I valori espressi dalle curve rappresentano il limite massimo di impiego delle valvole.

I valori riportati sono a titolo orientativo.

PRESSURE-TEMPERATURE DIAGRAM

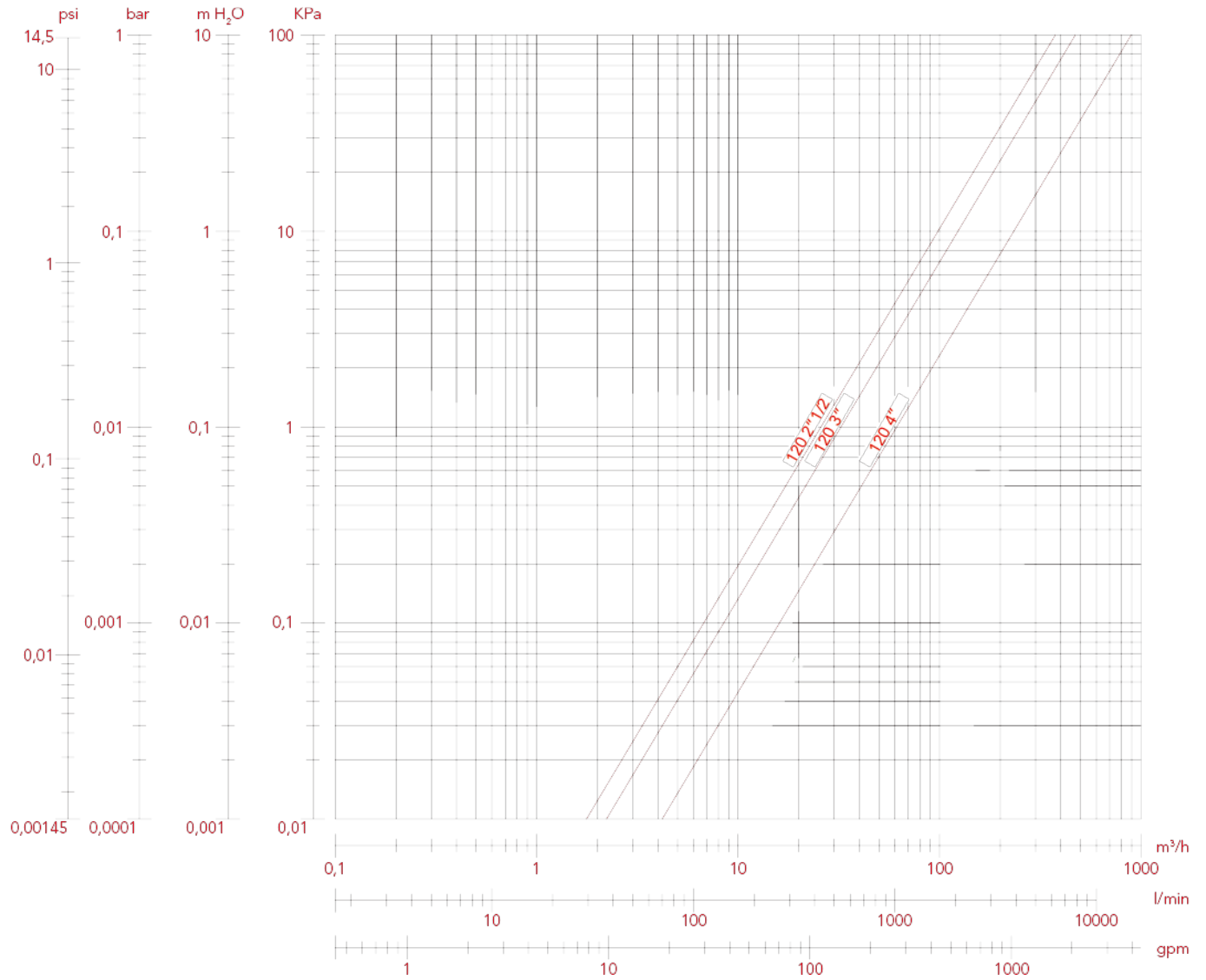
The values expressed by the curves represent the maximum use limit of the valves. The values reported are for guidance only.

DIAGRAMME PRESSION-TEMPÉRATURE

Les valeurs exprimées par les courbes représentent la limite maximale d'utilisation des vannes. Les valeurs indiquées sont uniquement à titre indicatif.

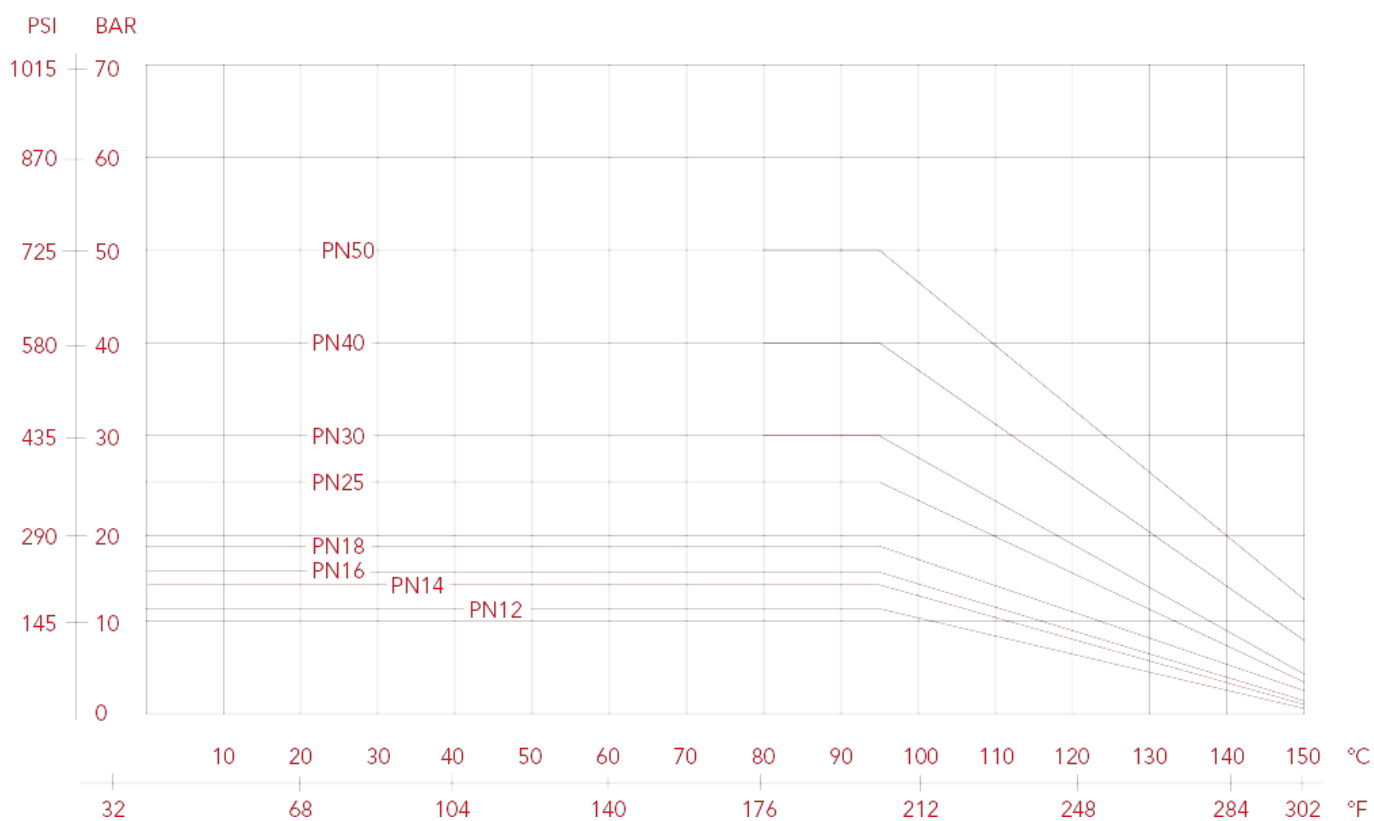

VSB 147

Adatte all'impiego in impianti idraulici, di riscaldamento, di condizionamento e pneumatici.
Suitable for use in hydraulic, heating, air conditioning and pneumatic systems
Convient pour une utilisation dans les systèmes hydrauliques, de chauffage, de climatisation et pneumatiques.



MISURA SIZE TAILLE	PRESSIONE PRESSURE PRESSION	COD.
1/2" (DN 15)	50bar/725psi	VSB147005ANN
3/4" (DN 20)	40bar/580psi	VSB147007ANN
1" (DN 25)	40bar/580psi	VSB147010ANN
1"1/4 (DN 32)	30bar/435psi	VSB147012ANN
1"1/2 (DN 40)	30bar/435psi	VSB147015ANN
2" (DN 50)	25bar/362.5psi	VSB147020ANN

CAPITOLATO

Attacchi filettati femmina/femmina.

Maniglia a leva in acciaio (alluminio nelle misure 2"1/2, 3" e 4").

Corpo in ottone nichelato.

Temperatura minima e massima d'esercizio: -20°C, 150°C in assenza di vapore.

Attacchi filettati femmina:

- ISO 7/1 Rp parallelo (equivalente a DIN EN 10226-1 e BS EN 10226-1) da 1/4" a 2".

- ISO 228 (equivalente a DIN EN ISO 228 e BS EN ISO 228) 2"1/2, 3" e 4".

filettati maschio:

- ISO 7/1 R conico (equivalente a DIN EN 10226-1 e BS EN 10226-1) da 1/4" a 2". -

ISO 228 (equivalente a DIN EN ISO 228 e BS EN ISO 228) 2"1/2, 3" e 4".

SPECIFICATIONS

Female/female threaded connections.

Steel lever handle (aluminium in sizes 2"1/2, 3" and 4"). Nickel-plated brass body.

Minimum and maximum operating temperature: -20°C, 150°C in the absence of steam. Female threaded connections:

- ISO 7/1 Rp parallel (equivalent to DIN EN 10226-1 and BS EN 10226-1) from 1/4" to 2". - ISO 228 (equivalent to DIN EN ISO 228 and BS EN ISO 228) 2"1/2, 3" and 4".

male threaded:

- ISO 7/1 R conical (equivalent to DIN EN 10226-1 and BS EN 10226-1) from 1/4" to 2". - ISO 228 (equivalent to DIN EN ISO 228 and BS EN ISO 228) 2"1/2, 3" and 4".

CARACTÉRISTIQUES

Connexions filetées femelle/femelle.

Béquille en acier (aluminium dans les tailles 2"1/2, 3" et 4"). Corps en laiton nickelé.

Température minimale et maximale de fonctionnement : -20°C, 150°C en l'absence de vapeur.

Connexions filetées femelles :

- ISO 7/1 Rp parallèle (équivalent à DIN EN 10226-1 et BS EN 10226-1) de 1/4" à 2". - ISO 228 (équivalent à DIN EN ISO 228 et BS EN ISO 228) 2"1/2, 3" et 4".

filetage mâle :

- ISO 7/1 R conique (équivalent à DIN EN 10226-1 et BS EN 10226-1) de 1/4" à 2". - ISO 228 (équivalent à DIN EN ISO 228 et BS EN ISO 228) 2"1/2, 3" et 4".

INGOMBRI / DIMENSIONS

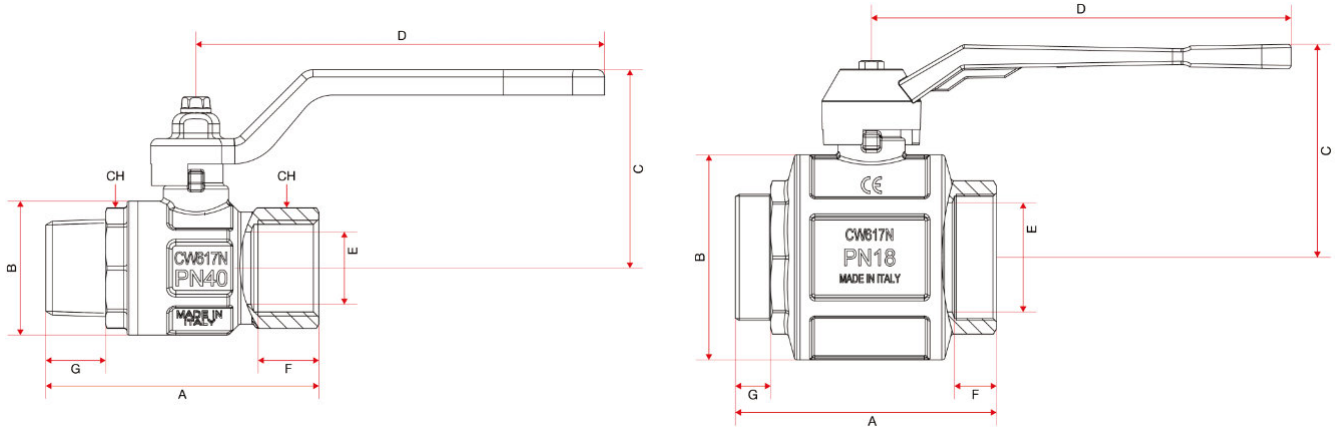

	1/2"	3/4"	1"	1"1/4	1"1/2	2"
DN	15	20	25	32	40	50
A	68	75,5	90,5	105	115,5	135,5
B	30,5	37	45,5	58	71	85
C	48,8	54,8	58,8	75	90,3	97
D	88,5	113	113	138	157,8	157,8
E	15	20	25	32	39	50
F	15	16,3	19,1	21,4	21,4	25,7
G	15	16,5	19	21,5	21,5	26
CH	25	31	38	47	54	66
Kg/cm2 bar	50	40	40	30	30	25
LBS - psi	725	580	580	435	435	362,5

MATERIALI misure da 1/4" a 2" / **MATERIALS** measures from 1/4" to 2" / **LES MATÉRIAUX** mesurent de 1/4" à 2"

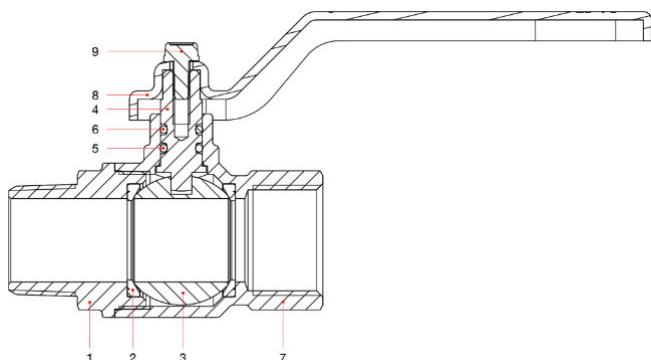

	DESCRIZIONE / DESCRIPTION / DESCRIPTION	MATERIALE / MATERIAL / MATÉRIEL
1	Manicotto femmina / Female sleeve / Manchon femelle	Ottone nichelato CW617N / Nickel-plated brass CW617N / Laiton nickelé CW617N
2	Sede / Seat / Siège	P.T.F.E.
3	Sfera / Ball / Bille	Ottone cromato CW617N / Chromed brass CW617N / Laiton chromé CW617N
4	Asta / Rod / Tige	Ottone CW614N / CW614N brass / Laiton CW614N
5	O-ring / Joints toriques	NBR
6	O-ring / Joints toriques	Viton®
7	Corpo / Body / Corps	Ottone nichelato CW617N / Nickel-plated brass CW617N / Laiton nickelé CW617N
8	Leva / Lever / Levier	Acciaio verniciato P04 / P04 painted steel / Acier peint P04
9	Vite / Screw / Vis	Acciaio zincato C4C / C4C galvanized steel / Acier galvanisé C4C

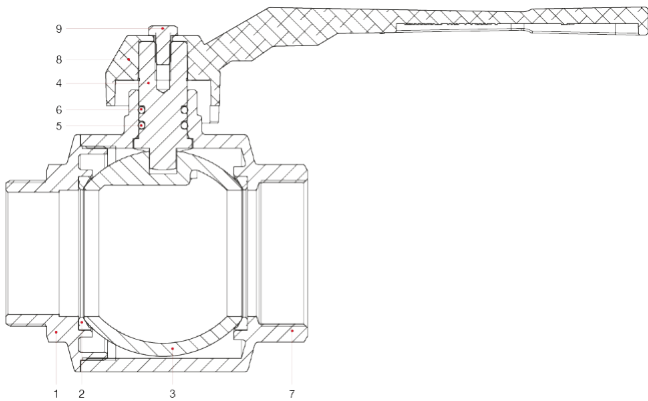

	DESCRIZIONE / DESCRIPTION / DESCRIPTION	MATERIALE / MATERIAL / MATÉRIEL
1	Manicotto femmina / Female sleeve / Manchon femelle	Ottone nichelato CW617N / Nickel-plated brass CW617N / Laiton nickelé CW617N
2	Sede / Seat / Siège	P.T.F.E.
3	Sfera / Ball / Bille	Ottone cromato CW617N / Chromed brass CW617N / Laiton chromé CW617N
4	Asta / Rod / Tige	Ottone CW614N / CW614N brass / Laiton CW614N
5	O-ring / Joints toriques	NBR
6	O-ring / Joints toriques	Viton®
7	Corpo / Body / Corps	Ottone nichelato CW617N / Nickel-plated brass CW617N / Laiton nickelé CW617N
8	Leva / Lever / Levier	Alluminio / Aluminum / Aluminium
9	Vite / Screw / Vis	CB4 FF (C34) zincato / CB4 FF (C34) galvanized / CB4 FF (C34) galvanisé

INSTALLAZIONE

Le valvole ITAP sono bidirezionali, gestiscono il flusso in entrambe le direzioni.

Le valvole sono composte da una sfera, due guarnizioni, un'asta, OR, maniglia e due parti di ottone, corpo e manicotto, che le contengono e che sono assemblate fra loro tramite filettatura e sigillate mediante apposito frena-filetti.

Per evitare che lo strato di frena-filetti si rompa e quindi che la valvola perda dall'accoppiamento corpo-manicotto, bisogna evitare di sottoporre le due parti a momenti torcenti.

Per la loro installazione vanno utilizzate le normali pratiche idrauliche, ed in particolare:

- assicurarsi che le due tubature siano correttamente allineate;
- durante il montaggio applicare la chiave all'estremità della valvola più vicina al tubo;
- l'applicazione di materiale di fissaggio (PTFE, canapa) deve essere limitato alla zona del filetto, un eccesso potrebbe interferire nella zona di chiusura sfera guarnizione pregiudicando la tenuta.
- nel caso in cui il fluido presenti delle impurità (sporco, polvere, eccessiva durezza dell'acqua), queste vanno rimosse o filtrate perché altrimenti durante la rotazione della sfera possono danneggiare le guarnizioni.

DISINSTALLAZIONE

Per la disinstallazione della valvola dalla linea o comunque prima di svitare le giunzioni ad essa collegate:

- indossare gli indumenti protettivi normalmente richiesti per lavorare con il fluido contenuto nella linea;
- depressurizzare la linea ed operare in questo modo:
- posizionare la valvola in posizione aperta e svuotare la linea;
- manovrare la valvola per scaricare la pressione residua nella cavità del corpo prima di rimuoverla dalla linea; -
- durante lo smontaggio applicare la chiave all'estremità della valvola più vicina al tubo;

MANUTENZIONE

Verificare la valvola periodicamente, in funzione del suo utilizzo e delle condizioni di lavoro, per assicurarsi che funzioni correttamente.

INSTALLATION

VSB valves are bidirectional, managing flow in both directions.

The valves are composed of a ball, two gaskets, a rod, OR, handle and two brass parts, body and sleeve, which contain them and which are assembled together by threading and sealed using a special thread lock.

To prevent the thread-locking layer from breaking and therefore the valve from losing its body-sleeve connection, it is necessary to avoid subjecting the two parts to twisting moments.

For their installation, normal plumbing practices must be used, and in particular:

- make sure that the two pipes are correctly aligned;
- during assembly, apply the wrench to the end of the valve closest to the pipe;
- the application of fastening material (PTFE, hemp) must be limited to the thread area, an excess could interfere in the sealing ball closing area, compromising the seal.
- if the fluid contains impurities (dirt, dust, excessive water hardness), these must be removed or filtered because otherwise they can damage the seals during the rotation of the ball.

UNINSTALLATION

To uninstall the valve from the line or in any case before unscrewing the joints connected to it:

- wear the protective clothing normally required for working with the fluid contained in the line;
- depressurize the line and operate in this way:
- place the valve in the open position and empty the line;
- operate the valve to release the residual pressure in the body cavity before removing it from the line;
- during disassembly, apply the wrench to the end of the valve closest to the pipe;

MAINTENANCE

Check the valve periodically, depending on its use and working conditions, to ensure that it works correctly.

INSTALLATION

Les vannes VSB sont bidirectionnelles et gèrent le débit dans les deux sens.

Les vannes sont composées d'une bille, de deux joints, d'une tige, d'un OU, d'une poignée et de deux pièces en laiton, corps et manchon, qui les contiennent et qui sont assemblées entre elles par filetage et scellées à l'aide d'un frein filet spécial.

Pour éviter que la couche frein-filet ne se brise et donc que la vanne ne perde sa liaison corps-manchon, il faut éviter de soumettre les deux pièces à des moments de torsion.

Pour leur installation, les pratiques normales de plomberie doivent être utilisées, et notamment:

- s'assurer que les deux tuyaux sont correctement alignés ;
- lors du montage, appliquer la clé sur l'extrémité de la vanne la plus proche du tuyau;
- l'application de matériel de fixation (PTFE, chanvre) doit être limitée à la zone du filetage, un excès pourrait interférer dans la zone de fermeture de la bille d'étanchéité, compromettant l'étanchéité.
- si le fluide contient des impuretés (saleté, poussière, dureté de l'eau excessive), celles-ci doivent être éliminées ou filtrées car sinon elles peuvent endommager les joints lors de la rotation de la bille.

DÉSINSTALLATION

Pour désinstaller la vanne de la conduite ou en tout cas avant de dévisser les joints qui y sont reliés:

- porter les vêtements de protection normalement nécessaires pour travailler avec le fluide contenu dans la conduite;
- dépressuriser la ligne et opérer de cette façon:
- placer la vanne en position ouverte et vider la conduite;
- actionner la vanne pour évacuer la pression résiduelle dans la cavité corporelle avant de la retirer de la conduite;
- lors du démontage, appliquer la clé sur l'extrémité de la vanne la plus proche du tuyau;

ENTRETIEN

Vérifiez périodiquement la vanne, en fonction de son utilisation et des conditions de travail, pour vous assurer de son bon fonctionnement.

DIAGRAMMA PERDITE DI CARICO (Con acqua), misure da 1/4" a 2"

PRESSURE DROP DIAGRAM (With water), sizes from 1/4" to 2"

DIAGRAMME DE PERTE DE PRESSION (Avec eau), tailles de 1/4" à 2"

KV	1/2"	3/4"	1"	1"1/4	1"1/2	2"	2"1/2	3"	4"
	15,65	26,26	41,44	63,69	101	169	376	472	892



DIAGRAMMA PERDITE DI CARICO (Con acqua), misure da 2"1/2 a 4"

PRESSURE DROP DIAGRAM (With water), sizes from 2"1/2" to 4"

DIAGRAMME DE PERTE DE PRESSION (Avec eau), tailles de 2"1/2 à 4"

KV	1/2"	3/4"	1"	1"1/4"	1"1/2"	2"	2"1/2"	3"	4"
	15,65	26,26	41,44	63,69	101	169	376	472	892

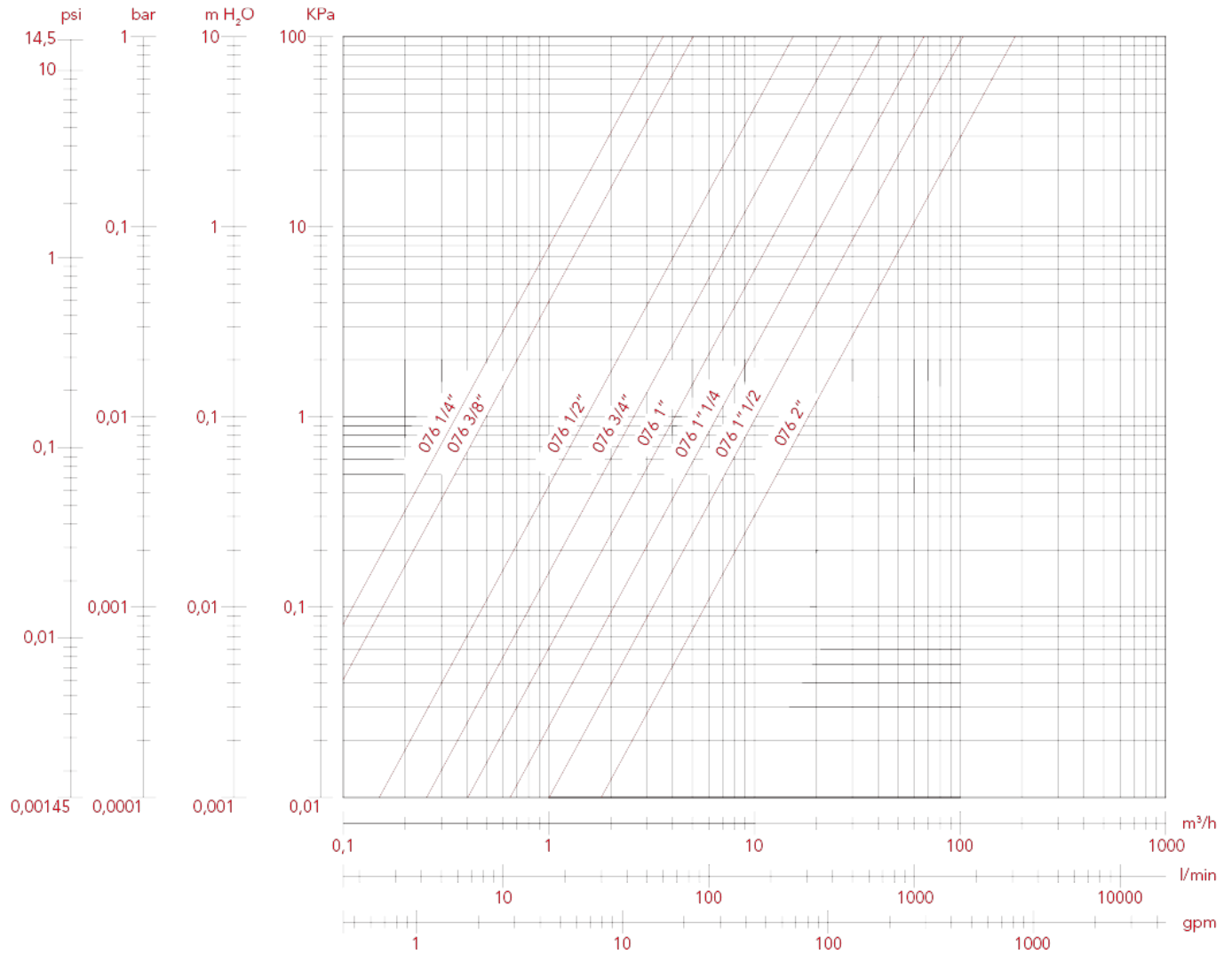

DIAGRAMMA PRESSIONE-TEMPERATURA

I valori espressi dalle curve rappresentano il limite massimo di impiego delle valvole.
I valori riportati sono a titolo orientativo.

PRESSURE-TEMPERATURE DIAGRAM

The values expressed by the curves represent the maximum use limit of the valves. The values reported are for guidance only.

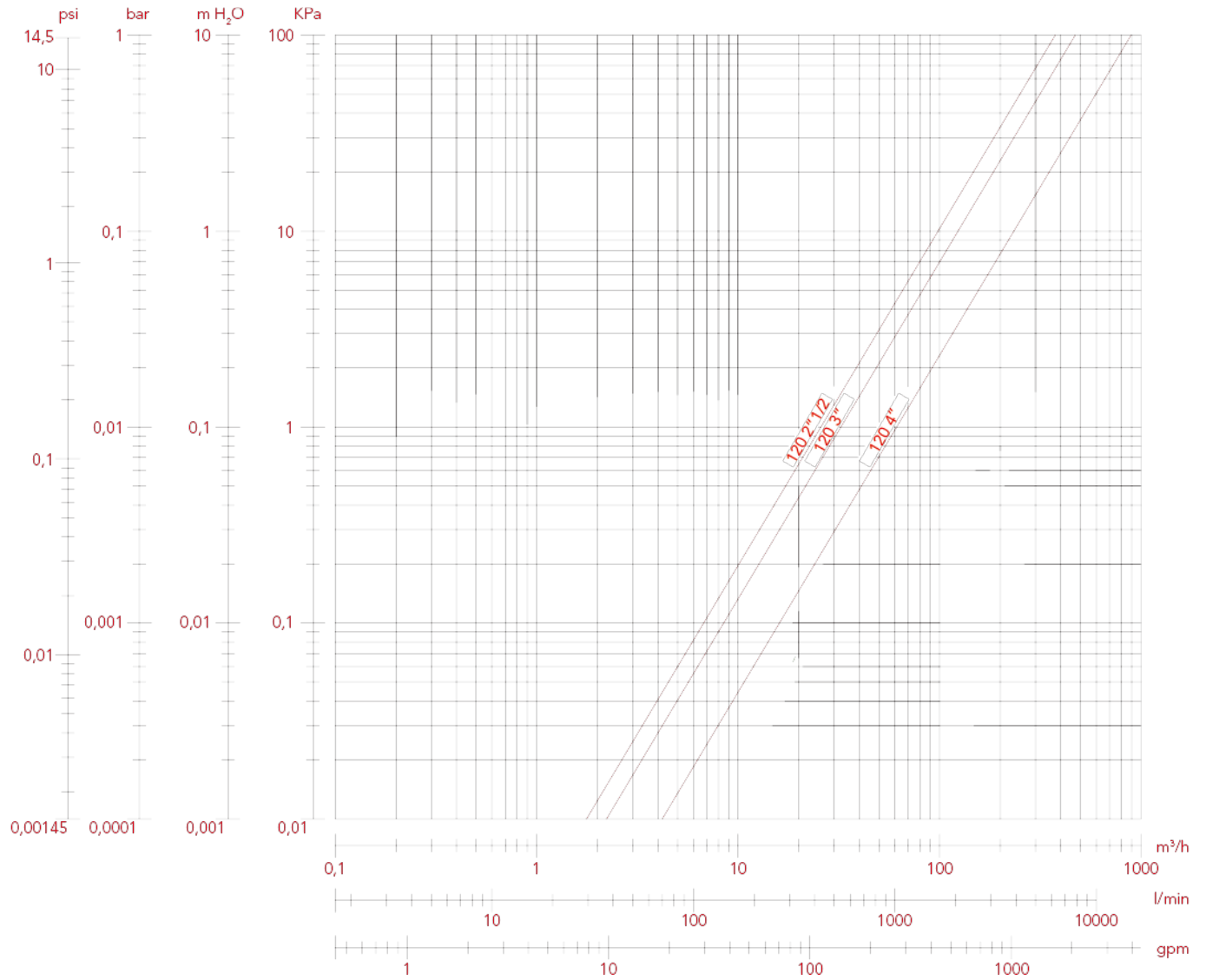
DIAGRAMME PRESSION-TEMPÉRATURE

Les valeurs exprimées par les courbes représentent la limite maximale d'utilisation des vannes. Les valeurs indiquées sont uniquement à titre indicatif.

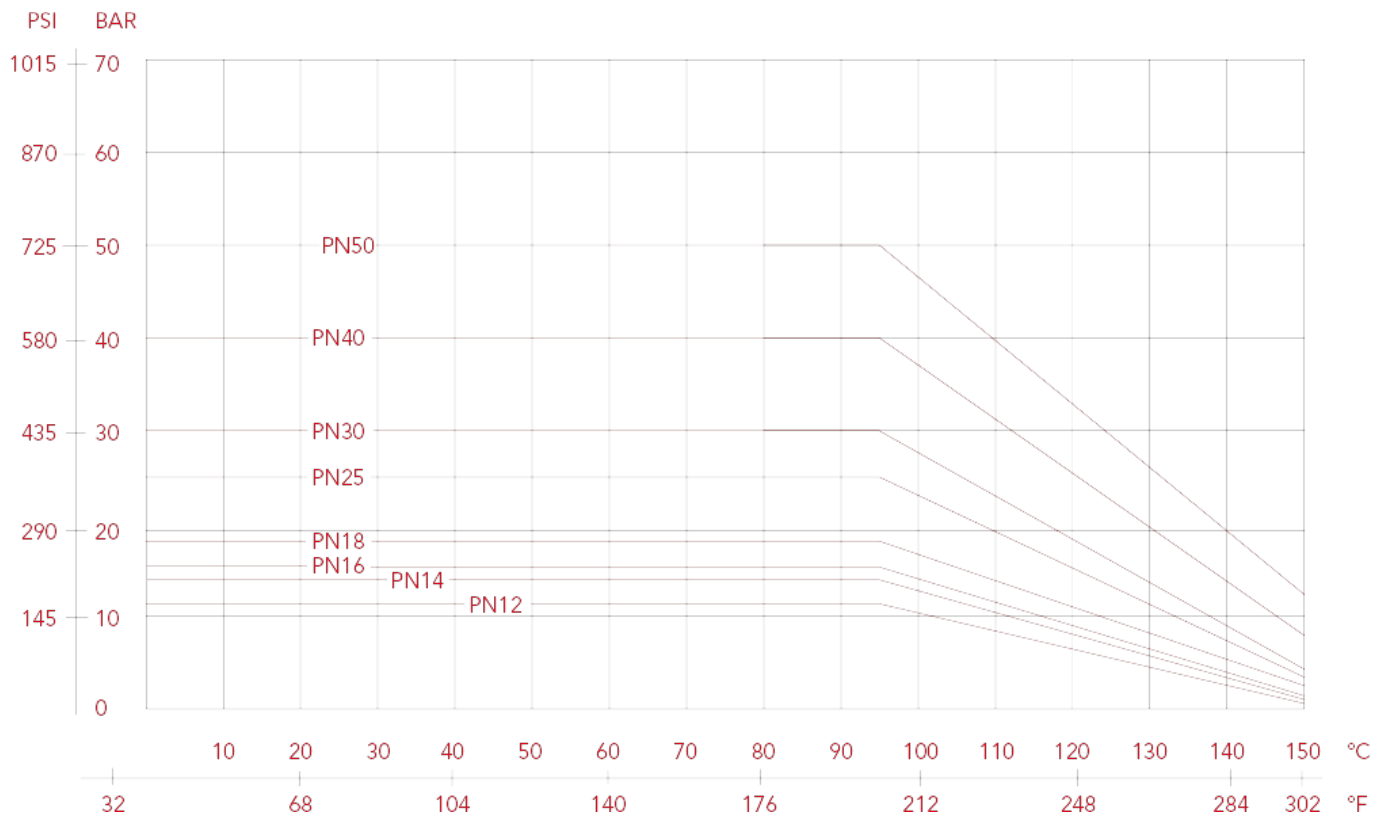

VSB 141P

Adatte all'impiego in impianti idraulici, di riscaldamento, di condizionamento e pneumatici.
Suitable for use in hydraulic, heating, air conditioning and pneumatic systems
Convient pour une utilisation dans les systèmes hydrauliques, de chauffage, de climatisation et pneumatiques.



MISURA SIZE TAILLE	PRESSIONE PRESSURE PRESSION	COD.
1/2" (DN 15)	50bar/725psi	VSB141005PNN
3/4" (DN 20)	40bar/580psi	VSB141007PNN
1" (DN 25)	40bar/580psi	VSB141010PNN

CAPITOLATO

Attacchi filettati femmina/femmina.

Maniglia a T in alluminio.

Corpo in ottone nichelato.

Temperatura minima e massima d'esercizio: -20°C, 150°C in assenza di vapore.

Attacchi filettati femmina:

- ISO 7/1 Rp parallelo (equivalente a DIN EN 10226-1 e BS EN 10226-1) da 1/4" a 1".

SPECIFICATIONS

Female/female threaded connections.

Aluminum T-handle.

Nickel-plated brass body.

Minimum and maximum operating temperature: -20°C, 150°C in the absence of steam.

Female threaded connections:

- ISO 7/1 Rp parallel (equivalent to DIN EN 10226-1 and BS EN 10226-1) from 1/4" to 1".

CARACTÉRISTIQUES

Connexions filetées femelle/femelle.

Poignée en T en aluminium.

Corps en laiton nickelé.

Température minimale et maximale de fonctionnement : -20°C, 150°C en l'absence de vapeur.

Connexions filetées femelles :

- ISO 7/1 Rp parallèle (équivalent à DIN EN 10226-1 et BS EN 10226-1) de 1/4" à 1".

INGOMBRI / DIMENSIONS

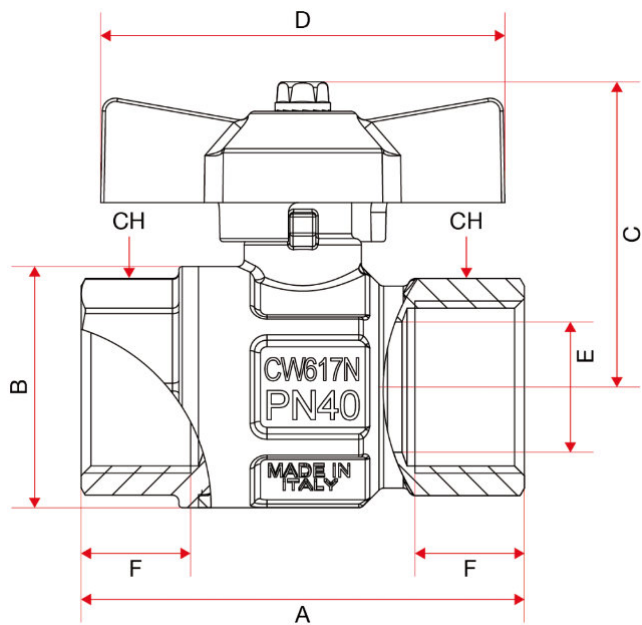

	1/2"	3/4"	1"
DN	15	20	25
A	61	68	85
B	30,5	37	45,5
C	43,8	46,8	50,8
D	54	62	62
E	15	20	25
F	15	16,3	19,1
CH	25	31	38
Kg/cm ² bar	50	40	40
LBS - psi	725	580	580

MATERIALI / MATERIALS / MATÉRIAUX

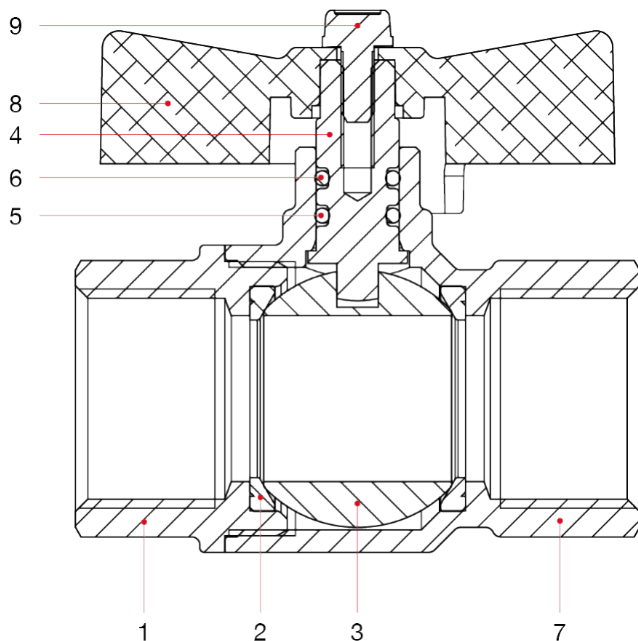

	DESCRIZIONE / DESCRIPTION / DESCRIPTION	MATERIALE / MATERIAL / MATÉRIEL
1	Manicotto femmina / Female sleeve / Manchon femelle	Ottone nichelato CW617N / Nickel-plated brass CW617N / Laiton nickelé CW617N
2	Sede / Seat / Siège	P.T.F.E.
3	Sfera / Ball / Bille	Ottone cromato CW617N / Chromed brass CW617N / Laiton chromé CW617N
4	Asta / Rod / Tige	Ottone CW614N / CW614N brass / Laiton CW614N
5	O-ring / Joints toriques	NBR
6	O-ring / Joints toriques	Viton®
7	Corpo / Body / Corps	Ottone nichelato CW617N / Nickel-plated brass CW617N / Laiton nickelé CW617N
8	Maniglia a T / T-handle / Poignée en T	Alluminio verniciato / painted aluminium / Aluminium peint
9	Vite / Screw / Vis	Acciaio zincato C4C / C4C galvanized steel / Acier galvanisé C4C

INSTALLAZIONE

Le valvole ITAP sono bidirezionali, gestiscono il flusso in entrambe le direzioni.

Le valvole sono composte da una sfera, due guarnizioni, un'asta, OR, maniglia e due parti di ottone, corpo e manicotto, che le contengono e che sono assemblate fra loro tramite filettatura e sigillate mediante apposito frena-filetti.

Per evitare che lo strato di frena-filetti si rompa e quindi che la valvola perda dall'accoppiamento corpo-manicotto, bisogna evitare di sottoporre le due parti a momenti torcenti.

Per la loro installazione vanno utilizzate le normali pratiche idrauliche, ed in particolare:

- assicurarsi che le due tubature siano correttamente allineate;
- durante il montaggio applicare la chiave all'estremità della valvola più vicina al tubo;
- l'applicazione di materiale di fissaggio (PTFE, canapa) deve essere limitato alla zona del filetto, un eccesso potrebbe interferire nella zona di chiusura sfera guarnizione pregiudicando la tenuta.
- nel caso in cui il fluido presenti delle impurità (sporco, polvere, eccessiva durezza dell'acqua), queste vanno rimosse o filtrate perché altrimenti durante la rotazione della sfera possono danneggiare le guarnizioni.

DISINSTALLAZIONE

Per la disinstallazione della valvola dalla linea o comunque prima di svitare le giunzioni ad essa collegate: -

- indossare gli indumenti protettivi normalmente richiesti per lavorare con il fluido contenuto nella linea; -
- depressurizzare la linea ed operare in questo modo:
 - posizionare la valvola in posizione aperta e svuotare la linea;
 - manovrare la valvola per scaricare la pressione residua nella cavità del corpo prima di rimuoverla dalla linea; -
 - durante lo smontaggio applicare la chiave all'estremità della valvola più vicina al tubo;

MANUTENZIONE

Verificare la valvola periodicamente, in funzione del suo utilizzo e delle condizioni di lavoro, per assicurarsi che funzioni correttamente.

INSTALLATION

VSB valves are bidirectional, managing flow in both directions.

The valves are composed of a ball, two gaskets, a rod, OR, handle and two brass parts, body and sleeve, which contain them and which are assembled together by threading and sealed using a special thread lock.

To prevent the thread-locking layer from breaking and therefore the valve from losing its body-sleeve connection, it is necessary to avoid subjecting the two parts to twisting moments.

For their installation, normal plumbing practices must be used, and in particular:

- make sure that the two pipes are correctly aligned;
- during assembly, apply the wrench to the end of the valve closest to the pipe;
- the application of fastening material (PTFE, hemp) must be limited to the thread area, an excess could interfere in the sealing ball closing area, compromising the seal.
- if the fluid contains impurities (dirt, dust, excessive water hardness), these must be removed or filtered because otherwise they can damage the seals during the rotation of the ball.

UNINSTALLATION

To uninstall the valve from the line or in any case before unscrewing the joints connected to it:

- wear the protective clothing normally required for working with the fluid contained in the line;
- depressurize the line and operate in this way:
- place the valve in the open position and empty the line;
- operate the valve to release the residual pressure in the body cavity before removing it from the line;
- during disassembly, apply the wrench to the end of the valve closest to the pipe;

MAINTENANCE

Check the valve periodically, depending on its use and working conditions, to ensure that it works correctly.

INSTALLATION

Les vannes VSB sont bidirectionnelles et gèrent le débit dans les deux sens.

Les vannes sont composées d'une bille, de deux joints, d'une tige, d'un OU, d'une poignée et de deux pièces en laiton, corps et manchon, qui les contiennent et qui sont assemblées entre elles par filetage et scellées à l'aide d'un frein filet spécial.

Pour éviter que la couche frein-filet ne se brise et donc que la vanne ne perde sa liaison corps-manchon, il faut éviter de soumettre les deux pièces à des moments de torsion.

Pour leur installation, les pratiques normales de plomberie doivent être utilisées, et notamment:

- s'assurer que les deux tuyaux sont correctement alignés ;
- lors du montage, appliquer la clé sur l'extrémité de la vanne la plus proche du tuyau;
- l'application de matériel de fixation (PTFE, chanvre) doit être limitée à la zone du filetage, un excès pourrait interférer dans la zone de fermeture de la bille d'étanchéité, compromettant l'étanchéité.
- si le fluide contient des impuretés (saleté, poussière, dureté de l'eau excessive), celles-ci doivent être éliminées ou filtrées car sinon elles peuvent endommager les joints lors de la rotation de la bille.

DÉSINSTALLATION

Pour désinstaller la vanne de la conduite ou en tout cas avant de dévisser les joints qui y sont reliés:

- porter les vêtements de protection normalement nécessaires pour travailler avec le fluide contenu dans la conduite;
- dépressuriser la ligne et opérer de cette façon:
- placer la vanne en position ouverte et vider la conduite;
- actionner la vanne pour évacuer la pression résiduelle dans la cavité corporelle avant de la retirer de la conduite;
- lors du démontage, appliquer la clé sur l'extrémité de la vanne la plus proche du tuyau;

ENTRETIEN

Vérifiez périodiquement la vanne, en fonction de son utilisation et des conditions de travail, pour vous assurer de son bon fonctionnement.

DIAGRAMMA PERDITE DI CARICO (Con acqua)

PRESSURE DROP DIAGRAM (With water)

DIAGRAMME DE PERTE DE PRESSION (Avec eau)

KV	1/2"	3/4"	1"
	15,65	26,26	41,44



DIAGRAMMA PRESSIONE-TEMPERATURA

I valori espressi dalle curve rappresentano il limite massimo di impiego delle valvole.
I valori riportati sono a titolo orientativo.

PRESSURE-TEMPERATURE DIAGRAM

The values expressed by the curves represent the maximum use limit of the valves. The values reported are for guidance only.

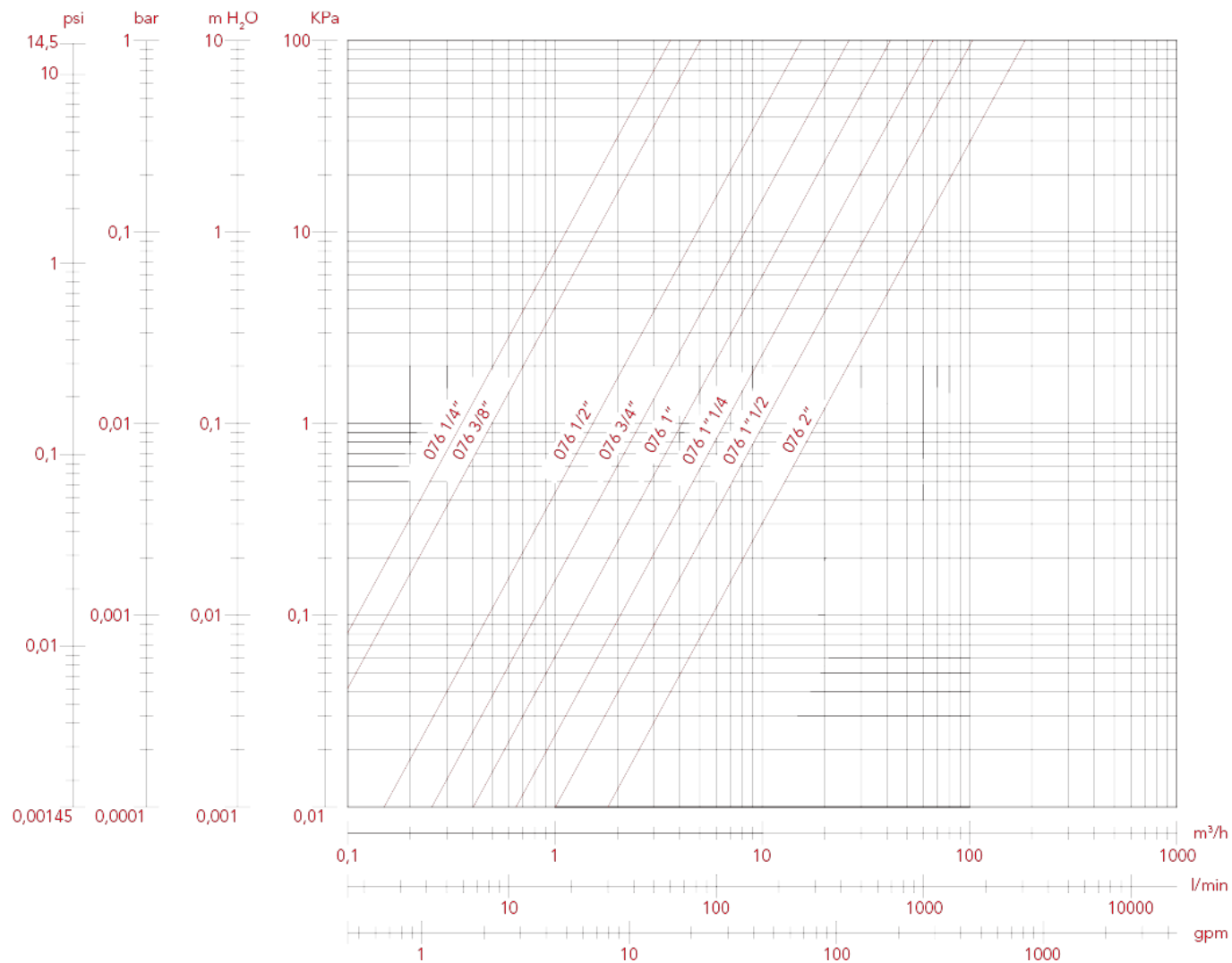
DIAGRAMME PRESSION-TEMPÉRATURE

Les valeurs exprimées par les courbes représentent la limite maximale d'utilisation des vannes. Les valeurs indiquées sont uniquement à titre indicatif.

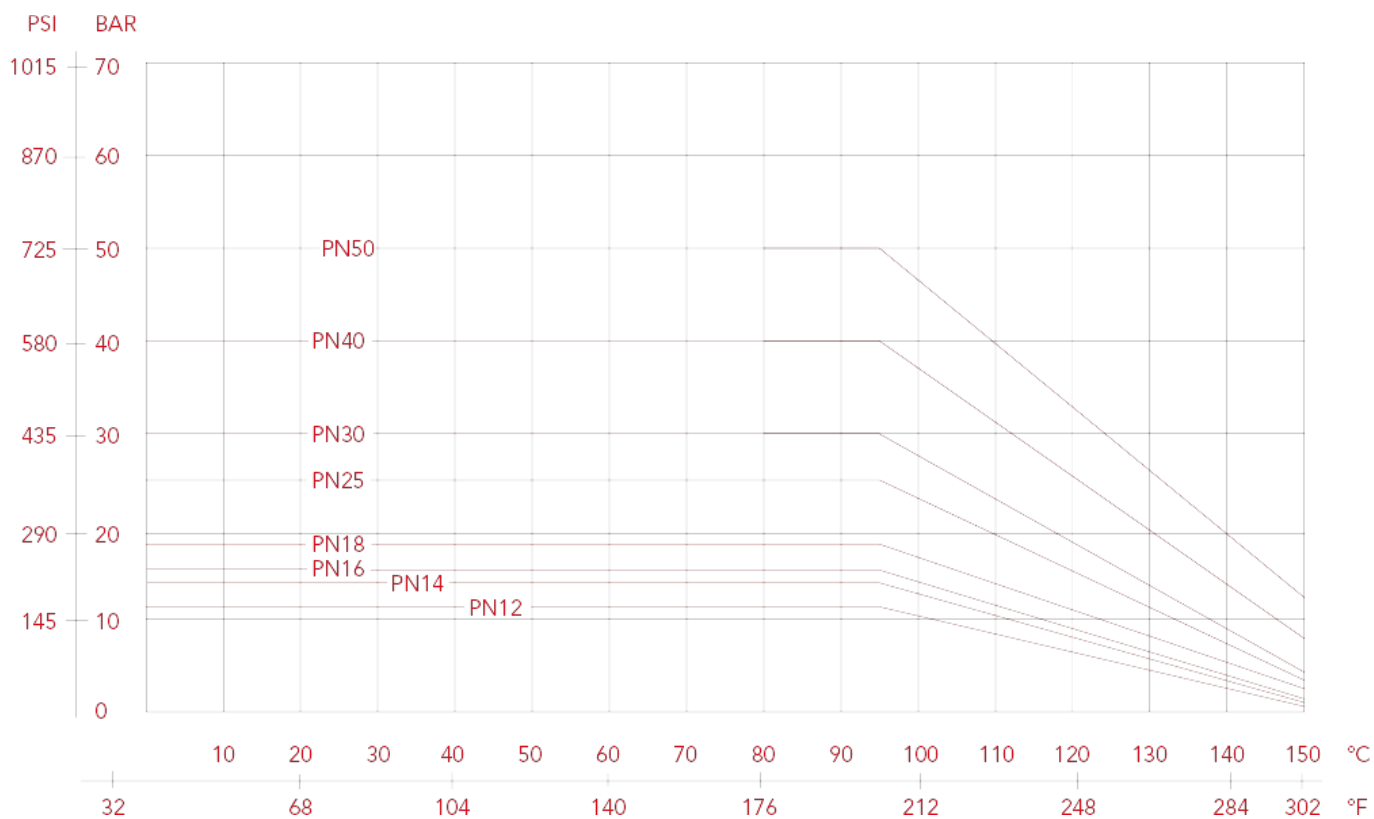

VSB 147P

Adatte all'impiego in impianti idraulici, di riscaldamento, di condizionamento e pneumatici.
Suitable for use in hydraulic, heating, air conditioning and pneumatic systems
Convient pour une utilisation dans les systèmes hydrauliques, de chauffage, de climatisation et pneumatiques.

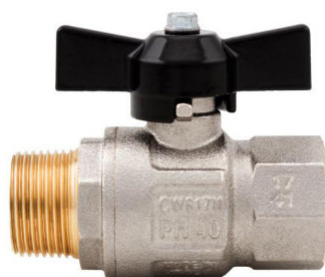

MISURA SIZE TAILLE	PRESSIONE PRESSURE PRESSION	COD.
1/2" (DN 15)	50bar/725psi	VSB147005PNN
3/4" (DN 20)	40bar/580psi	VSB147007PNN
1" (DN 25)	40bar/580psi	VSB147010PNN

CAPITOLATO

Attacchi filettati maschio/femmina.

Maniglia a T in alluminio.

Corpo in ottone nichelato.

Temperatura minima e massima d'esercizio: -20°C, 150°C in assenza di vapore.

Attacchi filettati femmina:

- ISO 7/1 Rp parallelo (equivalente a DIN EN 10226-1 e BS EN 10226-1) da 1/4" a 1".

Attacchi filettati maschio:

- ISO 7/1 R conico (equivalente a DIN EN 10226-1 e BS EN 10226-1) da 1/4" a 1".

SPECIFICATIONS

Male/female threaded connections.

Aluminum T-handle.

Nickel-plated brass body.

Minimum and maximum operating temperature: 20°C, 150°C in absence of steam.

Female threaded connections:

- ISO 7/1 Rp parallel (equivalent to DIN EN 10226-1 and BS EN 10226-1) from 1/4" to 1".

Male threaded connections:

- ISO 7/1 R conical (equivalent to DIN EN 10226-1 and BS EN 10226-1) from 1/4" to 1".

CARACTÉRISTIQUES

Connexions filetées mâle/femelle.

Poignée en T en aluminium.

Corps en laiton nickelé.

Température minimale et maximale de fonctionnement : -20°C, 150°C en l'absence de vapeur.

Connexions filetées femelles :

- ISO 7/1 Rp parallèle (équivalent à DIN EN 10226-1 et BS EN 10226-1) de 1/4" à 1". Connexions filetées mâles :

- ISO 7/1 R conique (équivalent à DIN EN 10226-1 et BS EN 10226-1) de 1/4" à 1".

INGOMBRI / DIMENSIONS

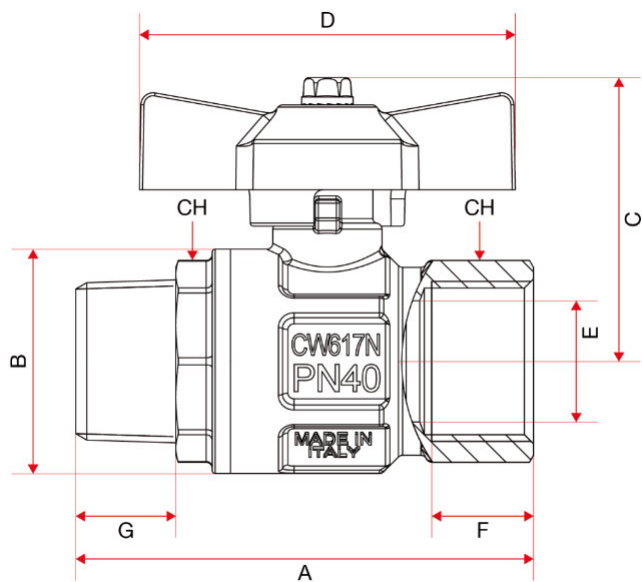

	1/2"	3/4"	1"
DN	15	20	25
A	68	75,5	90,5
B	30,5	37	45,5
C	43,8	46,8	50,8
D	54	62	62
E	15	20	25
F	15	16,5	19
CH	25	31	38
Kg/cm2 bar	50	40	40
LBS - psi	725	580	580

MATERIALI / MATERIALS / MATÉRIAUX

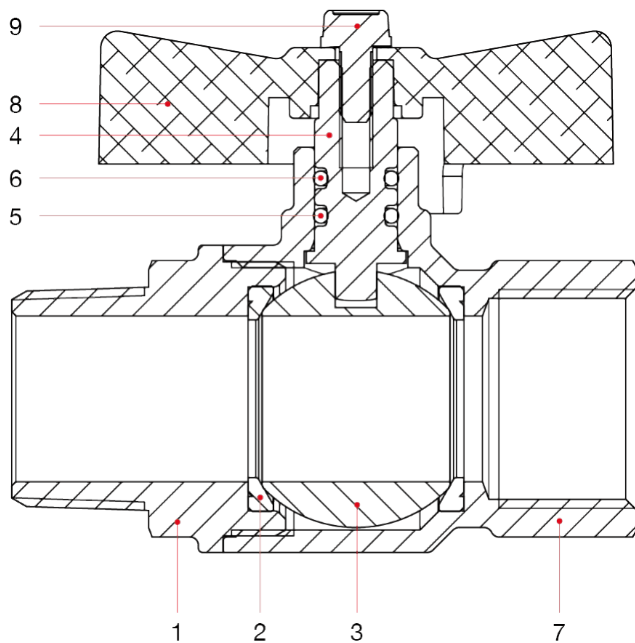

	DESCRIZIONE / DESCRIPTION / DESCRIPTION	MATERIALE / MATERIAL / MATÉRIEL
1	Manicotto maschio / Male sleeve / Manchon Mâle	Ottone nichelato CW617N / Nickel-plated brass CW617N / Laiton nickelé CW617N
2	Sede / Seat / Siège	P.T.F.E.
3	Sfera / Ball / Bille	Ottone cromato CW617N / Chromed brass CW617N / Laiton chromé CW617N
4	Asta / Rod / Tige	Ottone CW614N / CW614N brass / Laiton CW614N
5	O-ring / Joints toriques	NBR
6	O-ring / Joints toriques	Viton®
7	Corpo / Body / Corps	Ottone nichelato CW617N / Nickel-plated brass CW617N / Laiton nickelé CW617N
8	Maniglia a T / T-handle / Poignée en T	Alluminio verniciato / painted aluminium / Aluminium peint
9	Vite / Screw / Vis	Acciaio zincato C4C / C4C galvanized steel / Acier galvanisé C4C

INSTALLAZIONE

Le valvole ITAP sono bidirezionali, gestiscono il flusso in entrambe le direzioni.

Le valvole sono composte da una sfera, due guarnizioni, un'asta, OR, maniglia e due parti di ottone, corpo e manicotto, che le contengono e che sono assemblate fra loro tramite filettatura e sigillate mediante apposito frena-filetti.

Per evitare che lo strato di frena-filetti si rompa e quindi che la valvola perda dall'accoppiamento corpo-manicotto, bisogna evitare di sottoporre le due parti a momenti torcenti.

Per la loro installazione vanno utilizzate le normali pratiche idrauliche, ed in particolare:

- assicurarsi che le due tubature siano correttamente allineate;
- durante il montaggio applicare la chiave all'estremità della valvola più vicina al tubo;
- l'applicazione di materiale di fissaggio (PTFE, canapa) deve essere limitato alla zona del filetto, un eccesso potrebbe interferire nella zona di chiusura sfera guarnizione pregiudicando la tenuta.
- nel caso in cui il fluido presenti delle impurità (sporco, polvere, eccessiva durezza dell'acqua), queste vanno rimosse o filtrate perché altrimenti durante la rotazione della sfera possono danneggiare le guarnizioni.

DISINSTALLAZIONE

Per la disinstallazione della valvola dalla linea o comunque prima di svitare le giunzioni ad essa collegate: -

- indossare gli indumenti protettivi normalmente richiesti per lavorare con il fluido contenuto nella linea; -
- depressurizzare la linea ed operare in questo modo:
 - posizionare la valvola in posizione aperta e svuotare la linea;
 - manovrare la valvola per scaricare la pressione residua nella cavità del corpo prima di rimuoverla dalla linea; -
- durante lo smontaggio applicare la chiave all'estremità della valvola più vicina al tubo;

MANUTENZIONE

Verificare la valvola periodicamente, in funzione del suo utilizzo e delle condizioni di lavoro, per assicurarsi che funzioni correttamente.

INSTALLATION

VSB valves are bidirectional, managing flow in both directions.

The valves are composed of a ball, two gaskets, a rod, OR, handle and two brass parts, body and sleeve, which contain them and which are assembled together by threading and sealed using a special thread lock.

To prevent the thread-locking layer from breaking and therefore the valve from losing its body-sleeve connection, it is necessary to avoid subjecting the two parts to twisting moments.

For their installation, normal plumbing practices must be used, and in particular:

- make sure that the two pipes are correctly aligned;
- during assembly, apply the wrench to the end of the valve closest to the pipe;
- the application of fastening material (PTFE, hemp) must be limited to the thread area, an excess could interfere in the sealing ball closing area, compromising the seal.
- if the fluid contains impurities (dirt, dust, excessive water hardness), these must be removed or filtered because otherwise they can damage the seals during the rotation of the ball.

UNINSTALLATION

To uninstall the valve from the line or in any case before unscrewing the joints connected to it:

- wear the protective clothing normally required for working with the fluid contained in the line;
- depressurize the line and operate in this way:
- place the valve in the open position and empty the line;
- operate the valve to release the residual pressure in the body cavity before removing it from the line;
- during disassembly, apply the wrench to the end of the valve closest to the pipe;

MAINTENANCE

Check the valve periodically, depending on its use and working conditions, to ensure that it works correctly.

INSTALLATION

Les vannes VSB sont bidirectionnelles et gèrent le débit dans les deux sens.

Les vannes sont composées d'une bille, de deux joints, d'une tige, d'un OU, d'une poignée et de deux pièces en laiton, corps et manchon, qui les contiennent et qui sont assemblées entre elles par filetage et scellées à l'aide d'un frein filet spécial.

Pour éviter que la couche frein-filet ne se brise et donc que la vanne ne perde sa liaison corps-manchon, il faut éviter de soumettre les deux pièces à des moments de torsion.

Pour leur installation, les pratiques normales de plomberie doivent être utilisées, et notamment:

- s'assurer que les deux tuyaux sont correctement alignés ;
- lors du montage, appliquer la clé sur l'extrémité de la vanne la plus proche du tuyau;
- l'application de matériel de fixation (PTFE, chanvre) doit être limitée à la zone du filetage, un excès pourrait interférer dans la zone de fermeture de la bille d'étanchéité, compromettant l'étanchéité.
- si le fluide contient des impuretés (saleté, poussière, dureté de l'eau excessive), celles-ci doivent être éliminées ou filtrées car sinon elles peuvent endommager les joints lors de la rotation de la bille.

DÉSINSTALLATION

Pour désinstaller la vanne de la conduite ou en tout cas avant de dévisser les joints qui y sont reliés:

- porter les vêtements de protection normalement nécessaires pour travailler avec le fluide contenu dans la conduite;
- dépressuriser la ligne et opérer de cette façon:
- placer la vanne en position ouverte et vider la conduite;
- actionner la vanne pour évacuer la pression résiduelle dans la cavité corporelle avant de la retirer de la conduite;
- lors du démontage, appliquer la clé sur l'extrémité de la vanne la plus proche du tuyau;

ENTRETIEN

Vérifiez périodiquement la vanne, en fonction de son utilisation et des conditions de travail, pour vous assurer de son bon fonctionnement.

DIAGRAMMA PERDITE DI CARICO (Con acqua)

PRESSURE DROP DIAGRAM (With water)

DIAGRAMME DE PERTE DE PRESSION (Avec eau)

KV	1/2"	3/4"	1"
	15,65	26,26	41,44



DIAGRAMMA PRESSIONE-TEMPERATURA

I valori espressi dalle curve rappresentano il limite massimo di impiego delle valvole.

I valori riportati sono a titolo orientativo.

PRESSURE-TEMPERATURE DIAGRAM

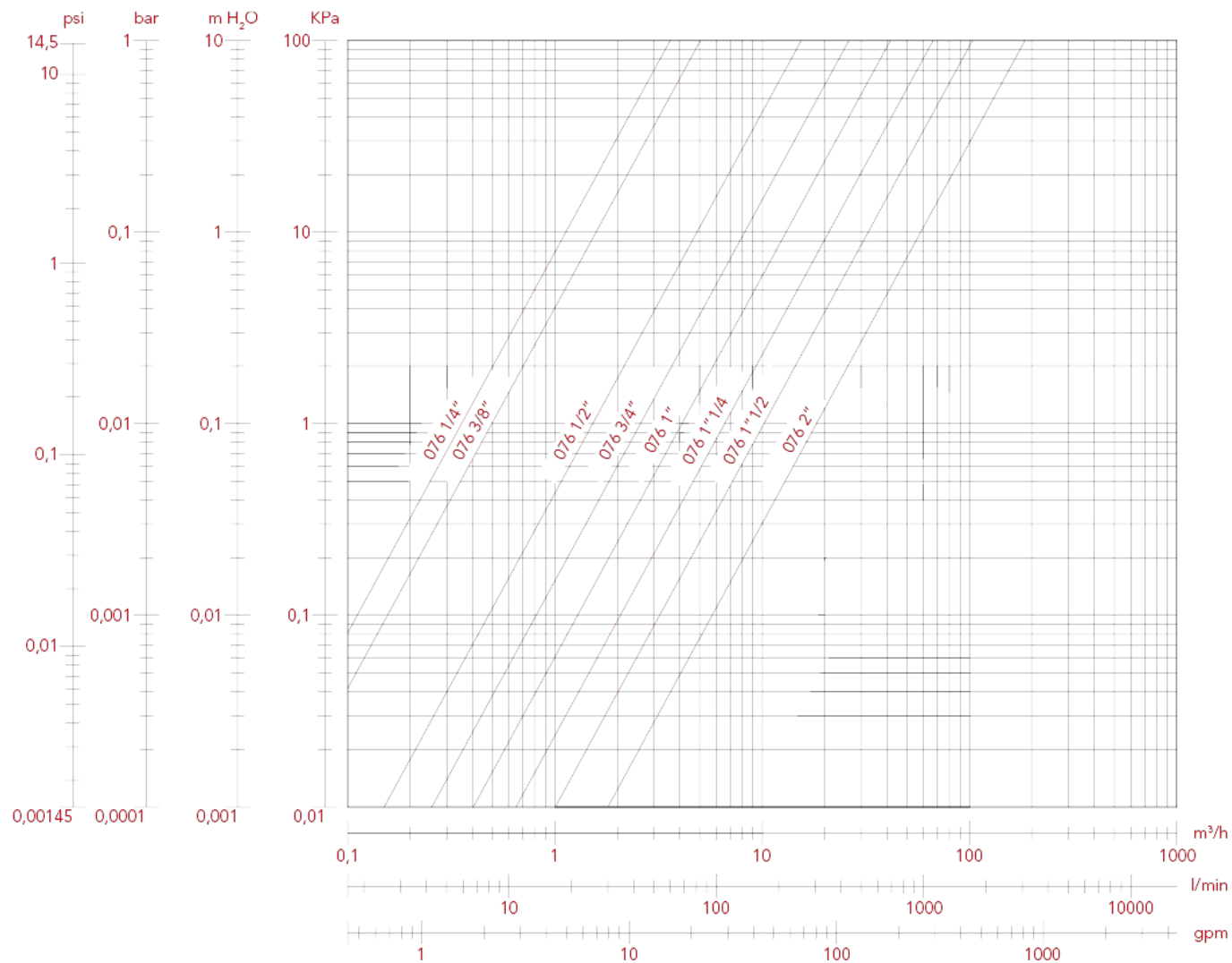
The values expressed by the curves represent the maximum use limit of the valves. The values reported are for guidance only.

DIAGRAMME PRESSION-TEMPÉRATURE

Les valeurs exprimées par les courbes représentent la limite maximale d'utilisation des vannes. Les valeurs indiquées sont uniquement à titre indicatif.

