



Scheda Tecnica / Technical Details / Fiche Technique

Cod. Art. MT RD 120

IT ::	Riduttore di pressione sede acciaio INOX PN40 con bocchettone
EN ::	Pressure reducer with PN40 stainless steel seat with union
FR ::	Détendeur avec siège inox PN40 avec raccord



Caratteristiche tecniche / Technical features / Caractéristiques techniques

Materiale corpo e componenti interni / Body material and internal components / Matériau du corps et composants internes	Legha di ottone conforme UBA / UBA compliant brass alloy / Alliage de laiton conforme à l'UBA
Pressione Max. a monte / Max. upstream pressure / Pression amont max.	40 bar
Campo di regolazione a valle / Downstream adjustment range / Plage de réglage en aval	0,5 – 6 bar (1,5 – 6 bar misure sup. 1") / 0.5 – 6 bar (1.5 – 6 bar measures over 1") / 0,5 à 6 bars (1,5 à 6 bars mesurent plus de 1")
Preregolazione / Presetting / Préréglage	3 bar
Temp. Max. di funzionamento / Max. operating temp. / Température de fonctionnement Max.	80°C
Materiale sede / Seat material / Matériau du siège	Acciaio INOX / Stainless steel / Acier inoxydable
Materiale asta / Rod material / Matériau de la tige	Acciaio INOX (misure sup. 1") / Stainless steel (measures over 1") / Acier inoxydable (mesurent plus de 1")
Gomme / Rubbers / Caoutchoucs	NBR
Conforme ad uso / Compliant for use / Conforme à l'usage	Acqua ed aria / Water and Air / Eau et air
Attacchi manometro / Pressure gauge connections / Connexions du manomètre	1/4"
Filettatura / Thread / Fil	ISO 228
Finitura esterna / External finish / Finition extérieure	Ottone sabbiato e nickelato / Sandblasted and nickel-plated brass / Laiton sablé et nickelé

DIMENSIONI / DIMENSIONS

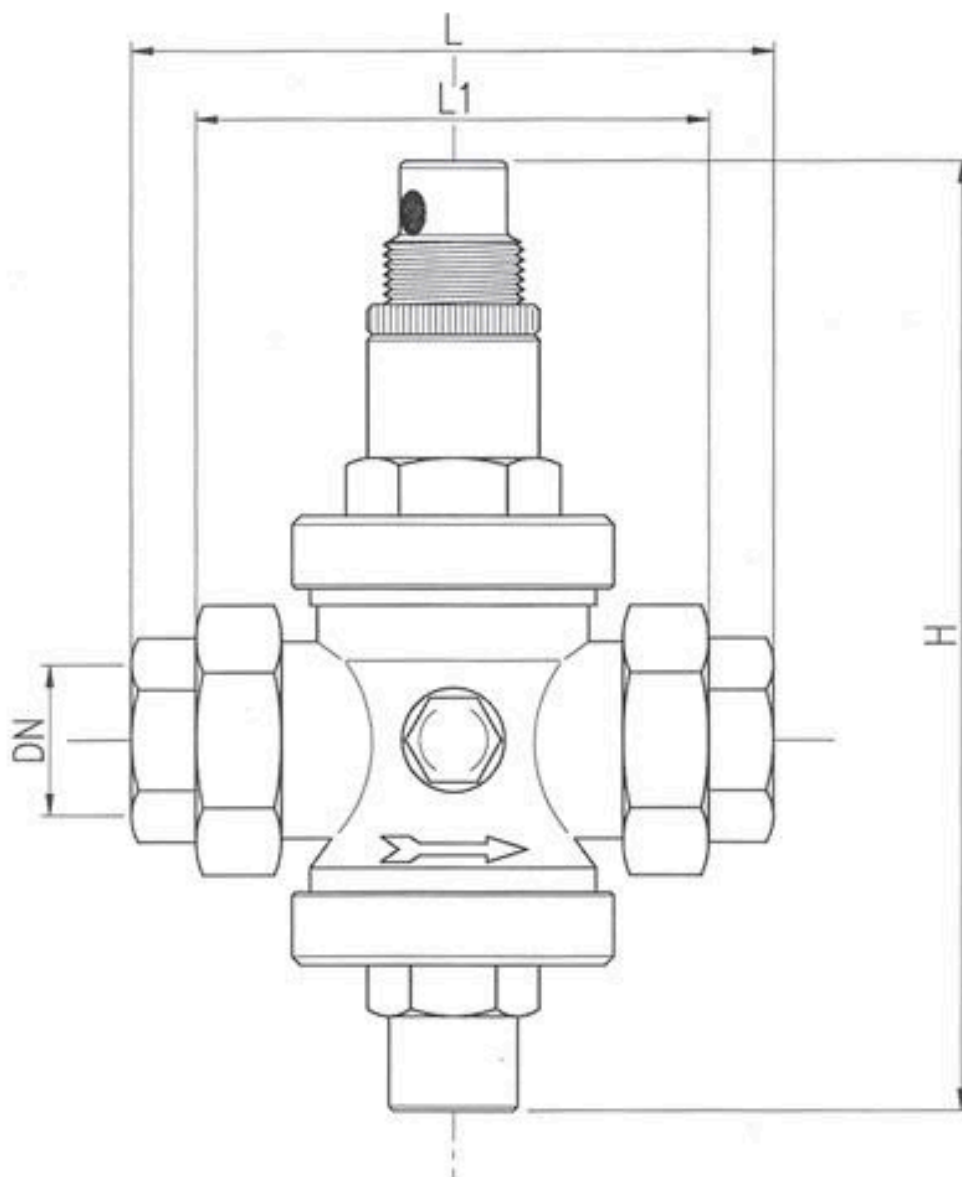

Cod.	Size.	DN	H [mm]	L [mm]	L [mm]
RD0014005000	1/2"	15	143	112	75
RD0014007000	3/4"	20	174	135	88
RD0014010000	1"	25	180	140	93



CONSIGLI DI INSTALLAZIONE E REGOLAZIONE

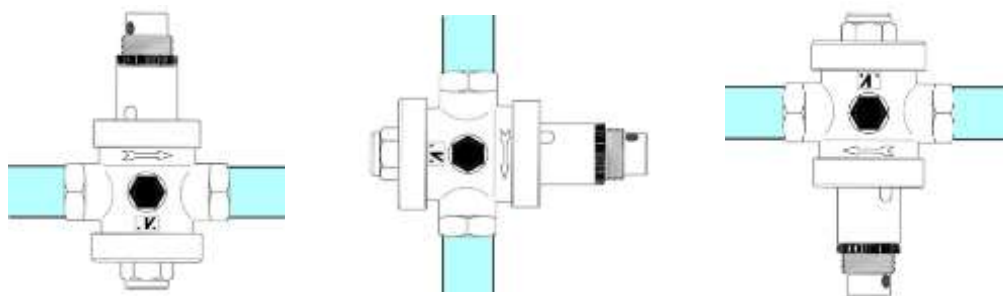

I riduttori di pressione serie **RD 120** non risentono, nel loro funzionamento, della forza di gravità; possono, quindi essere installati nell'impianto in qualsiasi posizione:

Il riduttore di pressione può essere danneggiato da impurità presenti nell'acqua; al fine di proteggere non solo il riduttore, ma anche tutti gli apparecchi a valle nell'impianto (miscelatori termostatici, rubinetteria sanitaria, docce, ecc.) consigliamo di installare un filtro autopulente a monte del riduttore di pressione.

Nel caso di presenza di apparecchi per la produzione o l'accumulo di acqua calda o tubazioni esposte a sbalzi termici nell'impianto a valle, è possibile che si verifichi l'aumento della pressione a valle del riduttore; ciò non è dovuto ad un malfunzionamento del riduttore di pressione bensì all'incremento di volume dell'acqua conseguente alla variazione di temperatura della stessa; installando un vaso di espansione tra boiler e riduttore di pressione il problema viene eliminato. Si raccomanda infine di inserire nell'impianto un dispositivo anti-colpo d'ariete al fine di evitare cedimenti nei componenti interni del riduttore di pressione dovuti a violenti ritorni di pressione.

Schema raccomandato per l'installazione dei riduttori di pressione:

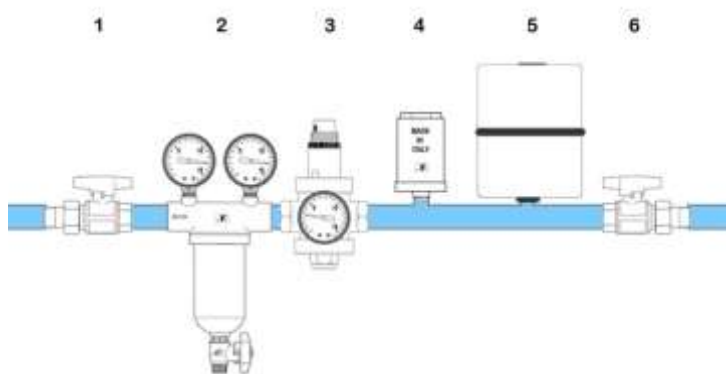

1 – Valvola di intercettazione

2 – Filtro Autopulente

3 – Riduttore di pressione

4 – Ammortizzatore per colpo d'ariete

5 – Vaso idrico

6 – Valvola di intercettazione



Tutti i riduttori di pressione **RD 120** sono testati prima di essere imballati; durante il test essi vengono tarati in uscita alla pressione di 3 bar; la pressione di uscita può essere facilmente modificata una volta che il riduttore è installato sull'impianto.

Per modificare la pressione in uscita è sufficiente allentare la ghiera e ruotare il premomolla come illustrato nella sequenza fotografica; ruotando in senso orario la pressione in uscita aumenta, ruotando in senso antiorario la pressione in uscita si riduce. La corretta regolazione della pressione va fatta ad impianto chiuso.

~**ATTENZIONE:** installazione, regolazione, manutenzione e ogni altro intervento deve essere eseguito esclusivamente da personale qualificato.



INSTALLATION AND ADJUSTMENT ADVICE

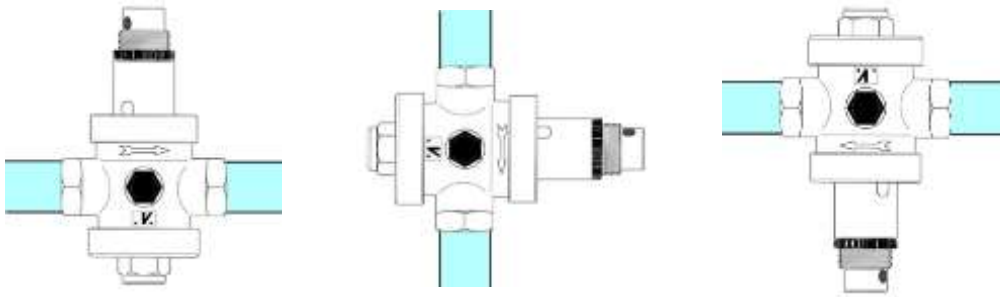

The **RD 120** series pressure reducers are not affected by the force of gravity in their operation; they can therefore be installed in the system in any position:

The pressure reducer can be damaged by impurities present in the water; in order to protect not only the reducer, but also all the devices downstream in the system (thermostatic mixers, sanitary taps, showers, etc.) we recommend installing a self-cleaning filter upstream of the pressure reducer.

In the case of the presence of devices for the production or accumulation of hot water or pipes exposed to temperature changes in the downstream system, it is possible that the pressure may increase downstream of the reducer; this is not due to a malfunction of the pressure reducer but to the increase in volume of the water resulting from the change in its temperature; by installing an expansion vessel between the boiler and the pressure reducer the problem is eliminated.

Finally, it is recommended to insert an anti-water hammer device into the system in order to avoid failures in the internal components of the pressure reducer due to violent pressure returns.

Recommended diagram for the installation of pressure reducers:

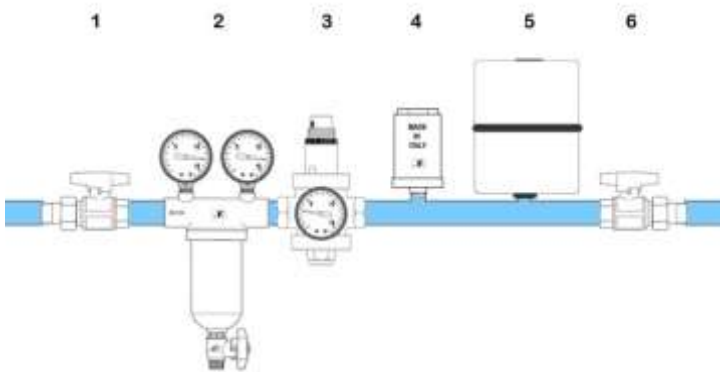

1 – Shut-off valve

2 – Self-cleaning filter

3 – Pressure reducer

4 – Water hammer shock absorber

5 – Expansion tank

6 – Shut-off valve



All **RD 120** pressure reducers are tested before being packaged; during the test they are calibrated at an output pressure of 3 bar; the outlet pressure can be easily changed once the reducer is installed on the system.

To change the outlet pressure, simply loosen the ring nut and rotate the spring presser as illustrated in the photographic sequence; by turning clockwise the outlet pressure increases, by turning anti-clockwise the outlet pressure is reduced. Correct pressure regulation must be done with the system closed.

~ATTENTION: installation, adjustment, maintenance and any other intervention must be carried out exclusively by qualified personnel.



CONSEILS D'INSTALLATION ET DE RÉGLAGE

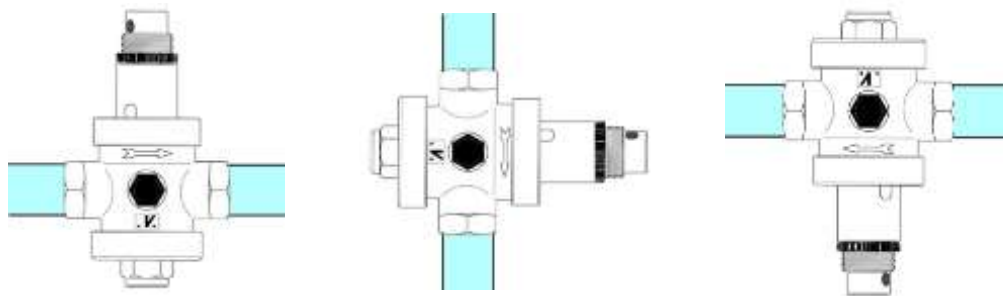

Les détendeurs de la série **RD 120** ne sont pas affectés par la force de gravité lors de leur fonctionnement ; ils peuvent donc être installés dans le système dans n'importe quelle position :

Le détendeur peut être endommagé par les impuretés présentes dans l'eau ; afin de protéger non seulement le détendeur, mais également tous les appareils en aval de l'installation (mitigeurs thermostatiques, robinetterie sanitaire, douches, etc.) nous recommandons d'installer un filtre autonettoyant en amont du détendeur. En cas de présence de dispositifs de production ou d'accumulation d'eau chaude ou de canalisations exposées à des changements de température dans le système en aval, il est possible que la pression augmente en aval du réducteur ; ceci n'est pas dû à un dysfonctionnement du détendeur mais à l'augmentation de volume de l'eau résultant du changement de sa température ; en installant un vase d'expansion entre la chaudière et le détendeur, le problème est éliminé.

Enfin, il est recommandé d'insérer un dispositif anti-coup de bélier dans l'installation afin d'éviter les défaillances des composants internes du détendeur dues à des retours de pression violents.

Schéma recommandé pour l'installation des réducteurs de pression :

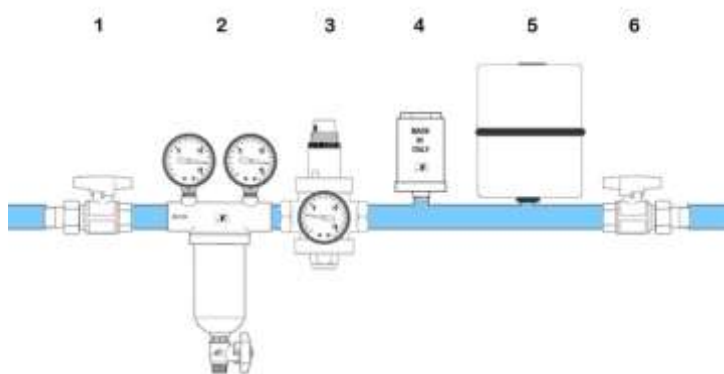

1 – Vanne d'arrêt

2 – Filtre autonettoyant

3 – Réducteur de pression

4 – Amortisseur de coup de bélier

5 – Vase d'expansion

6 – Vanne d'arrêt



Tous les détendeurs **RD 120** sont testés avant d'être emballés ; pendant le test, ils sont calibrés à une pression de sortie de 3 bars ; la pression de sortie peut être facilement modifiée une fois le réducteur installé sur le système.

Pour modifier la pression de sortie, desserrez simplement la bague et faites tourner le presseur à ressort comme illustré dans la séquence photographique ; en tournant dans le sens des aiguilles d'une montre, la pression de sortie augmente, en tournant dans le sens inverse des aiguilles d'une montre, la pression de sortie diminue. Une régulation correcte de la pression doit être effectuée avec le système fermé.

~**ATTENTION**: l'installation, le réglage, l'entretien et toute autre intervention doivent être effectués exclusivement par du personnel qualifié.