

Impiego

L'impiego del dispositivo è previsto sia nel caso di impianti con vaso di espansione aperto (R.3.A.1.14 e R.3.A.3.1), sia in impianti a vaso di espansione chiuso (R.3.B.3.5) in sostituzione della valvola di scarico termico, ad esclusione degli scambiatori di calore previsti al par. R.3.D.2.2: "scambiatori di calore alimentati con vapore o acqua surriscaldata a temperatura superiore ai 100°C (...) nel caso in cui la regolazione operi sul circuito secondario dello scambiatore, oppure laddove non è esclusa la sistematica intercettazione dei circuiti alimentati dall'impianto... alla o alle valvole di sicurezza".

Per verificare l'applicabilità della valvola di intercettazione combustibile in alternativa alla valvola di scarico termico, fare riferimento alla tabella sottostante

IMPIANTI A VASO APERTO		
Impianti termici ad acqua calda con vaso di espansione aperto il cui tubo di sicurezza presenti un percorso discendente (R.3.A.1.14).	✓	✓
Impianti termici ad acqua calda esistenti alla data di entrata in vigore del D.M. 01.12.75, il cui tubo di sicurezza pur con un minimo minore di 18mm, non consente lo scarico nell'atmosfera della quantità massima di vapore producibile in relazione alla potenzialità nominale del generatore (R.3.A.3.1).	✓	✓ ⁽¹⁾
Scambiatori di calore alimentati da fluido a temperatura superiore ai 100 °C: per la protezione dei secondari con tubi di sicurezza insufficienti (R.3.A.3,1)	✓	✗
Negli impianti con generatori di calore alimentati con combustibile solido non polverizzato, in sostituzione dello scambiatore di emergenza.	✓	✗
IMPIANTI A VASO CHIUSO		
In mancanza di "congrua" correlazione fra aumento di temperatura ed aumento di pressione (R.3.B.3.5).	✓	✗
Impianti con pompa di circolazione senza flussostato (R.3.B.5.4).	✓	✓
Impianti con pressione di esercizio superiore a 5 Kg/cm ² o di potenza superiore a 500.000 Kcal/h, in sostituzione del secondo termostato di blocco (R.3.B.6 e 7).	✓	✓
Secondari in scambiatori alimentati con fluidi a temperatura superiore a 100 °C con regolazione sul secondario oppure dove non sia esclusa l'intercettazione sistematica.	✓	✗
Riscaldatori di acqua alimentati con fluidi a temperatura superiore a 100 °C.	✓ ⁽²⁾	✓ ⁽²⁾

(1) Per le denunce già presentate, si richiede una nuova relazione tecnica con allegato schema dell'impianto, nel caso s'intenda adottare questo dispositivo in sostituzione dello scarico termico

(2) Solo se è possibile intervenire sul bruciatore del generatore che riscalda il fluido primario.

Caratteristiche costruttive - Construction features - Caractéristiques de construction	
Corpo - Body- Corps.	<ul style="list-style-type: none"> Alluminio pressofuso - Die cast aluminium - Aluminium moulé sous pression (NVFN 15 ÷ 50); Alluminio fuso - Molten aluminum -Aluminium fondu (NVFN 65 ÷ 80).
Guarnizioni - Gaskets - Joints.	<ul style="list-style-type: none"> FPM (NVFN 15 ÷ 20); NBR (NVFN 25 ÷ 80).
Molla otturatore - shutter spring - ressort d'obturation.	Acciaio inox AISI304 - Stainless steel AISI304 - Acier inoxydable.
Capillare - Capillary - Capillaire.	Rame elettrolitico - Electrolytic copper - cuivre électrolytique.
Elemento termosensibile - Thermosensitive element - Élément termosensible.	A dilatazione di liquido - liquid expansion - expansion liquide.
Attacchi (modelli da 1/2" a 2") - Connections (1/2" to 2" models) - Connexions (modèles 1/2" à 2").	Filettati gas FF - FF gas threaded - FF gaz fileté (ISO 228/1).
Attacchi (modelli DN65 e DN80) - Connections (DN65 and DN80 models) - Connexions (modèles DN65 et DN80).	Flangiati PN16 - Flanged PN16 - Brides PN16. (UNI 223).
Prese di pressione (mod. 1/2" - 2") - Pressure ports (mod. 1/2" - 2") - Prises de pression (mod. 1/2" - 2").	2 da 1/4" - 2 of 1/4" - 2 de 1/4".
Prese di pressione (DN65 e DN80) - Pressure ports (DN65 and DN80) - Prises de pression (DN65 et DN80).	4 da 1/4" - 4 of 1/4" - 4 de 1/4".
Attacco guaina elemento sensibile - Sensitive element sheath connection - Connexion gaine élément sensible.	G 1/2"M (ISO 228/1).

Caratteristiche tecniche - Technical features - Caractéristiques techniques	
Temperatura di taratura - Calibration temperature - Température d'étalonnage.	97 °C (±3 °C).
Temperatura max. lato sensore - Max temperature sensor side - Température max. côté capteur.	120 °C.
Temperatura max lato valvola - Valve side max temperature - Température max côté vanne.	50 °C.
Pressione di esercizio max. - working pressure max. - pression de travail max.	<ul style="list-style-type: none"> 6 bar (NVFN 15 ÷ 25); 1 bar (NVFN 32 ÷ 80).
Combustibili - fuels - Combustibles.	Gasolio, olio combustibile, metano, propano, butano / Diesel, fuel oil, methane, propane, butane / Diesel, mazout, méthane, propane, butane.
Lunghezza capillare - capillary length - longueur capillaire.	5 m.

Diagramma portate e perdite di carico

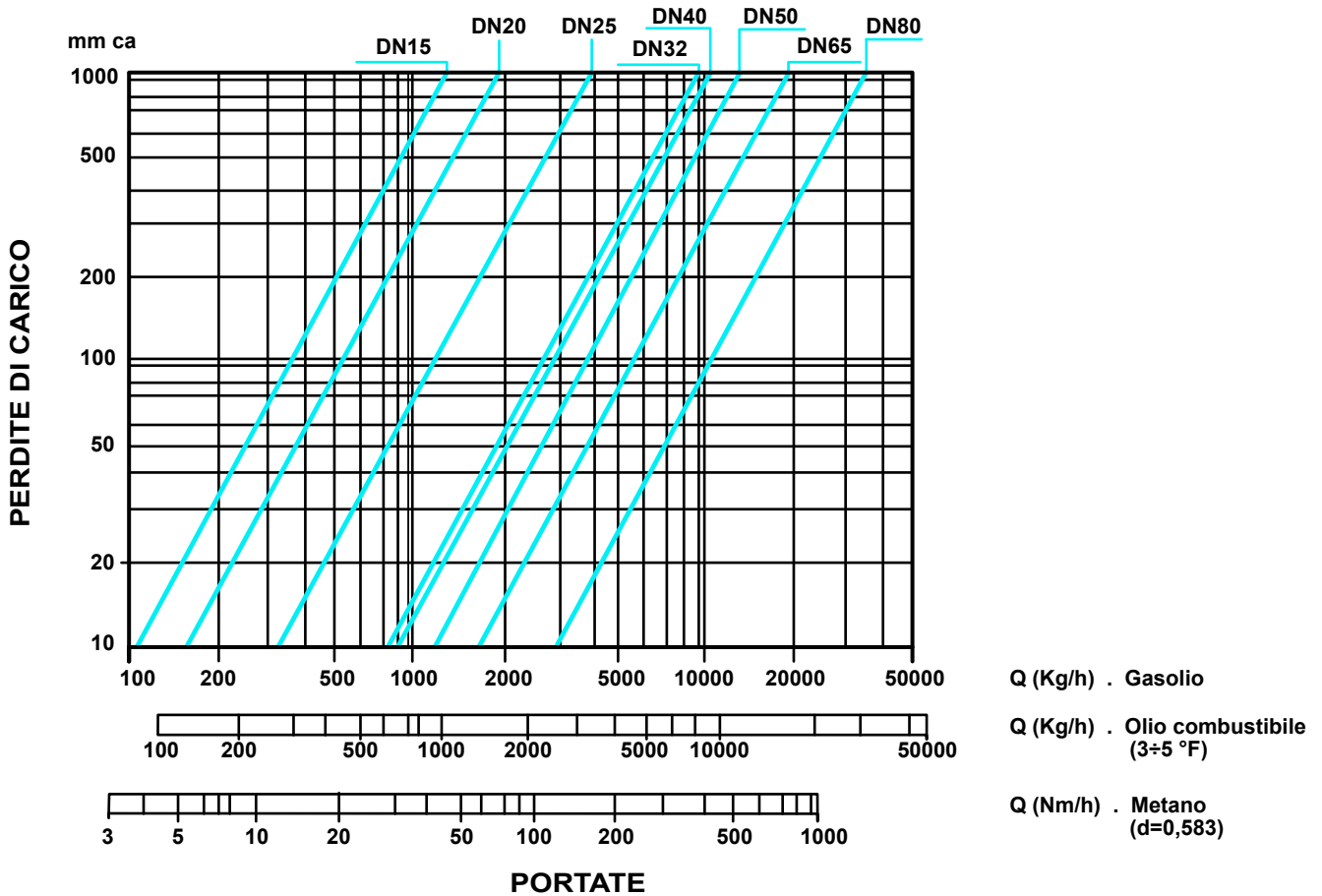

Installazione

La valvola di intercettazione del combustibile va inserita sulla tubazione di alimentazione del combustibile tra il filtro ed il bruciatore, nel senso indicato dalla freccia impressa sul corpo. L'elemento sensibile della valvola: "deve essere immerso nella corrente di acqua calda in uscita, in prossimità del generatore, o alla sommità di esso, o nella tubazione di uscita entro 0,5 m dal generatore, a monte di qualsiasi organo di intercettazione" (R.2.A.4.2). Il manicotto può essere saldato, rispetto alla tubazione, in posizione diritta, inclinata, o su di una curva quando è possibile.

Dimensioni d'ingombro mm

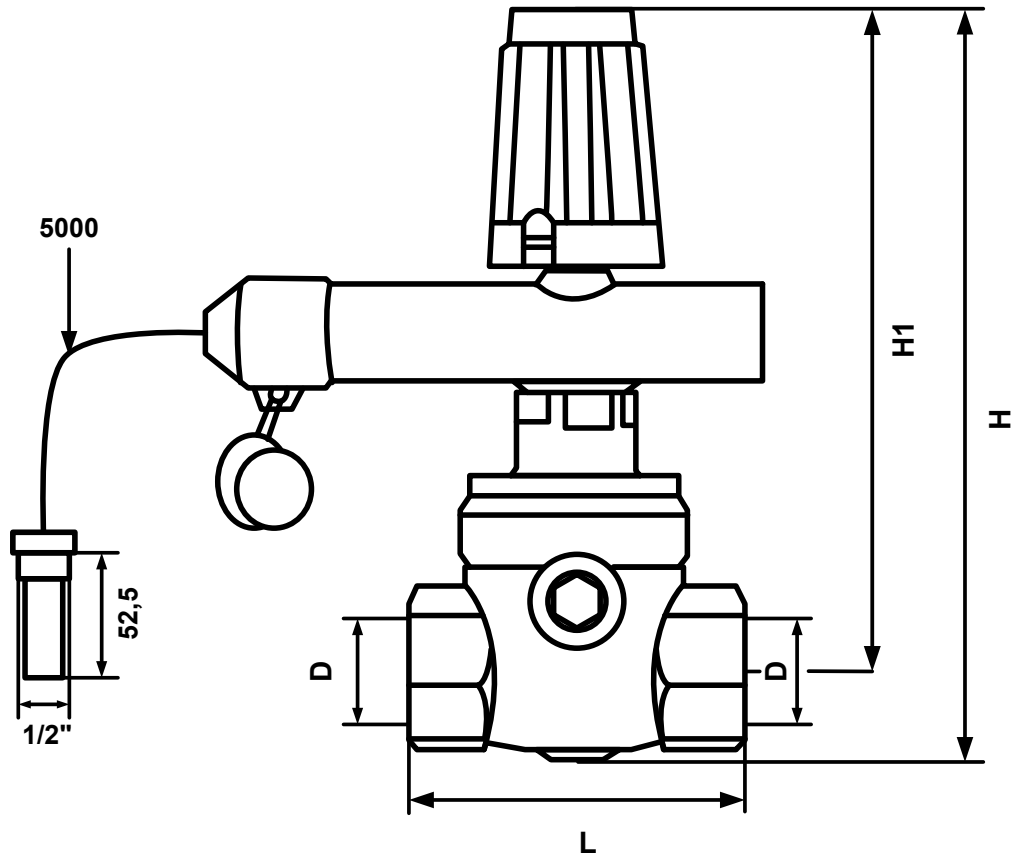

DN	L	H	H1
1/2"	70	155	138
3/4"	70	163	141
1"	90	196	169
1" 1/4	150	204	169
1" 1/2	150	204	169
2"	170	222	179